

Миколаївський національний університет імені В.О.Сухомлинського
Навчально-науковий інститут фізичної культури та спорту

Професійна майстерність вчителя фізичної культури
(навчально-методичний посібник
для студентів спеціальності 6.010201 Фізичне виховання*)

Миколаїв 2014

УДК 796.071.4:371.13(076)

Л 64

Рекомендовано вченою радою навчально-наукового інституту фізичної культури та спорту (протокол № 2 від 24 вересня 2014 р.)

Рецензенти:

Рожков І.М., директор навчально-наукового інституту фізичної культури та спорту Миколаївського національного університету імені В.О.Сухомлинського, доктор біологічних наук, професор.

Грицай Ю.О., кандидат педагогічних наук, професор.

Професійна майстерність вчителя фізичної культури : навчально-методичний посібник / О.М.Литвиненко. – Миколаїв, МНУ ім.В.О.Сухомлинського, 2014. - 161 с.

У посібнику розглядаються основні засади педагогіки, акмеології. Вказані шляхи досягнення професіоналізму та творчої самореалізації, методи самовдосконалення, шляхи досягнення педагогічної та професійної майстерності для спеціалістів з фізичної культури та спорту.

Навчально-методичний посібник призначений для студентів 3-4 курсу студентів денної та заочної форм навчання спеціальності 6.010201 Фізичне виховання* вищих навчальних закладів, а також може бути цікавим викладачам ВНЗ.

© Литвиненко О.М., 2014

© Миколаїв, МДУ ім. В.О.Сухомлинського, 2014.

Зміст

Передмова	3
I. ЗАГАЛЬНА ІНФОРМАЦІЯ ПРО КУРС	5
1. Опис навчальної дисципліни	5
2. Мета та завдання навчальної дисципліни.....	6
3. Програма навчальної дисципліни.....	7
4. Структура навчальної дисципліни	8
5. Теми семінарських занять.....	9
6. Самостійна робота.....	10
7. Методи навчання.....	11
8. Методи контролю.....	11
9. Розподіл балів, які отримують студенти.....	11
10. Засоби діагностики успішності навчання.....	12
II. МАТЕРІАЛИ ДЛЯ АУДИТОРНОЇ РОБОТИ	13
2.1. Опорні конспекти лекційних занять.....	13
Тема 1. Соціальне призначення професії вчителя. Структура та особливості педагогічної діяльності.....	13
Тема 2. Вимоги до особистості вчителя. Специфіка взаємодії вчителя з учасниками педагогічного процесу	22
Тема 3. Відмінності та особливості діяльності вчителя фізичної культури.....	27
Тема 4. Зміст майстерності, шляхи її становлення та реалізації.....	31
Тема 5. Педагогічні здібності вчителя.	34
Тема 6. Професійна компетентність вчителя.....	38
Тема 7. Майстерність педагогічного спілкування вчителя.	43
Тема 8. Активізація діяльності учнів на уроці фізичної культури.	50
Тема 9. Учитель фізичної культури - організатор розумного способу життя.....	53
Тема 10. Принципи побудови процесу фізичного виховання.....	58
Тема 11. Ігрові технології на уроках фізичної культури.....	61
Тема 12. Здоров'язберігаючі технології на уроках фізичної культури.....	67
Тема 13. Методи педагогічних досліджень.	70
Тема 14. Основи психологічної адаптації до педагогічної діяльності.....	72
2. Плани семінарських занять.....	77
Рекомендована література	96
Додатки	161

Освіта є запорукою майбутнього країни, важливою складовою її національної безпеки. Саме тому кожна держава опікується проблемами освіти. Державна національна програма «Освіта. Україна XXI ст.» визначила стратегію розвитку освіти в Україні, пріоритетні напрями та шляхи створення системи безперервного навчання і виховання для досягнення високих освітніх рівнів, забезпечення можливостей постійного духовного самовдосконалення особистості, формування інтелектуального та культурного потенціалу як найвищої цінності нації. Серед найважливіших завдань національної школи - відродження українських мови, традицій та обрядів, культури; формування національної самосвідомості, гуманістичної моралі на основі національної, нового типу мислення як ноосфери, нової свідомості і розуміння людиною свого місця в суспільстві та житті. Визначальною фігурою у виховному процесі школи є вчитель. Його діяльність спрямована на становлення дитини як особистості, громадянина і фахівця, на зміцнення інтелектуального та духовного потенціалу нації.

I. ЗАГАЛЬНА ІНФОРМАЦІЯ ПРО КУРС

ОПИС НАВЧАЛЬНОЇ ДИСЦИПЛІНИ

Найменування показників	Галузь знань, напрям підготовки, освітньо-кваліфікаційний рівень	Характеристика навчальної дисципліни					
		денна форма навчання			заочна форма навчання		
Кількість кредитів – 4	Галузь знань <u>Педагогіка</u> (шифр і назва)	<u>Нормативна</u>					
	Напрямок підготовки : <i>0102 Фізичне виховання, спорт і здоров'я людини*</i>						
Модулів – 3	Спеціальність : <i>"Фізичне виховання"</i>	<i>Семестри</i>					
Змістових модулів – 3							
Індивідуальне науково-дослідне завдання – <i>Розробка моделі зразкового вчителя фізичної культури</i>							
Загальна кількість годин - 120							
Годин для денної форми навчання: аудиторних – 64 самостійної роботи студента - 56	Освітньо-кваліфікаційний рівень: <u>бакалавр</u>	5-й	6-й	7-й	5-й	6-й	7-й
		<i>Лекції</i>					
		8	8	12	6	4	4
		<i>Практичні, семінарські</i>					
		8	8	20	4	4	8
		<i>індивідуальні</i>					
		-	-	-	-	-	-
		<i>Самостійна робота</i>					
14	14	28	20	22	48		
Вид контролю:							
.	.	<i>Іспит</i>	.	<i>робот</i>	<i>Іспит</i>		

2. Мета та завдання навчальної дисципліни

Мета: ознайомити студентів з психолого-педагогічними аспектами діяльності і особи учителя фізичного виховання; розглянути умови, засоби і технології формування професійної майстерності, творчої індивідуальної і колективної мислєдїятельності вчителя фізичного виховання, а також розвиток у студентів творчого потенціалу, компетентності, гуманістичної спрямованості, формування у майбутніх вчителів фізичного виховання, готовності до інноваційної педагогічної діяльності, становлення професіоналізму, розвиток мислення, творчості.

Завдання дисципліни:

- сформуванати систему психолого-педагогічних знань про професійно-педагогічну діяльність учителя фізичної культури; про сучасні психолого-педагогічні теорії і їх використання в розробці технологій навчання, виховання, розвиток;
- сформуванати уміння самопізнання себе як особи, уміння колективної творчої мислєдїятельності, уміння аналізувати причини досягнень і невдач, намічати напрями самоудосконалення;
- сформуванати уміння намічати напрями професійного і особистого самоудосконалення на основі самопізнання і самоаналізу;
- створити уявлення про майстерність педагога як вищий рівень професіоналізму, способи виявлення цього рівня і технології саморозвитку для досягнення вершин професіоналізму в педагогічній діяльності;
- познайомити з сучасними підходами і технологіями організації навчальної, виховуючої, розвиваючої особистість учнів діяльність і визначення її ефективності.

У результаті вивчення даного курсу студент повинен знати:

- психологічні аспекти діяльності і професійного становлення особи фахівця з фізичного виховання;
- умови і чинники продуктивної педагогічної діяльності у сфері фізичної культури і спорту;
- складові професіоналізму учителя фізичної культури;
- психолого-педагогічні основи розвитку і виховання особи учня на уроках фізичної культури;
- психолого-педагогічні засоби і способи встановлення взаємовідносин з учнями і колегами в процесі професійної діяльності.

вміти:

- використати накопичені психолого-педагогічні знання для саморозвитку і самоосвіти;
- використати в професійній діяльності актуальні прийоми навчання і виховання, різноманітні форми комунікації і активізації учнів в процесі зайнять фізичним вихованням;
- використати методи психолого-педагогічної діагностики і корекції своїх індивідуальних особливостей і особливостей учнів.

3. Програма навчальної дисципліни

Змістовий модуль № 1. Соціальне призначення вчителя

Тема 1. Соціальне призначення професії вчителя. Структура та особливості педагогічної діяльності.

Тема 2. Вимоги до особистості вчителя. Специфіка взаємодії вчителя з учасниками педагогічного процесу

Тема 3. Відмінності та особливості діяльності вчителя фізичної культури

Тема 4. Зміст майстерності, шляхи її становлення та реалізації.

Змістовий модуль № 2. Професійна компетентність вчителя

Тема 5. Педагогічні здібності вчителя.

Тема 6. Професійна компетентність вчителя.

Тема 7. Майстерність педагогічного спілкування вчителя.

Тема 8. Активізація діяльності учнів на уроці фізичної культури.

Змістовий модуль № 3. Професійна майстерність вчителя

Тема 9. Учитель фізичної культури - організатор розумного способу життя.

Тема 10. Принципи побудови процесу фізичного виховання.

Тема 11. Ігрові технології на уроках фізичної культури.

Тема 12. Здоров'язберігаючі технології на уроках фізичної культури.

Тема 13. Методи педагогічних досліджень.

Тема 14. Основи психологічної адаптації до педагогічної діяльності.

4. Структура навчальної дисципліни

Назви змістових модулів і тем	Кількість годин
-------------------------------	-----------------

	Денна форма					Заочна форма				
	Усього	у тому числі:				Усього	у тому числі:			
		лекції	практ	інд	сам.р		лекції	практ	інд	сам.р
1	2	3	4	5	6	7	8	9	10	11
Змістовний модуль 1. Соціальне призначення вчителя										
Тема 1. Соціальне призначення професії вчителя. Структура та особливості педагогічної діяльності.	7	2	2	-	3	7	1	-	-	6
Тема 2. Вимоги до особистості вчителя. Специфіка взаємодії вчителя з учасниками педагогічного процесу	7	2	2	-	3	7	1	2	-	4
Тема 3. Відмінності та особливості діяльності вчителя фізичної культури	8	2	2	-	4	8	2	-	-	6
Тема 4. Зміст майстерності, шляхи її становлення та реалізації.	8	2	2	-	4	8	2	2	-	4
Всього:	30	8	8	-	14	30	6	4	-	20
Змістовний модуль 2. Професійна компетентність вчителя										
Тема 5. Педагогічні здібності вчителя	7	2	2	-	3	7	1	-	-	6
Тема 6. Професійна компетентність	7	2	2	-	3	7	1	2	-	4
Тема 7. Майстерність педагогічного спілкування	10	2	2	-	4	8	-	-	-	6
Тема 8. Активізація діяльності учнів на уроці фізичної культури	6	2	2	-	4	8	2	2	-	6
Всього:	30	8	8	-	14	30	4	4	-	22
Змістовний модуль 3. Професійна майстерність учителя										
Тема 9. Учитель фізичної культури - організатор розумного способу життя	12	2	4	-	6	12	2	2	-	8
Тема 10. Принципи побудови процесу фізичного виховання	12	2	4	-	6	10	-	2	-	8
Тема 11. Використання ігрової технології і технології успіху на уроках фізичної культури	10	2	4	-	4	8	-	-	-	8
Тема 12. Здоров'язберігаючі технології на уроках фізичної	8	2	2	-	4	12	2	2	-	8

культури										
Тема 13. Методи педагогічних досліджень.	10	2	4	-	4	8	-	-	-	8
Тема 14. Основи психологічної адаптації до педагогічної діяльності	8	2	2	-	4	10	-	2	-	8
Всього:	60	12	20	-	28	60	4	8	-	48
<i>Разом за навчання:</i>	120	28	36	-	56	120	14	16	-	90

5. Теми семінарських занять

№ з/п	Назва теми	Кількість годин
Змістовний модуль 1.		
1	Тема 1. Соціальне призначення професії вчителя. Структура та особливості педагогічної діяльності.	2
2	Тема 2. Вимоги до особистості вчителя. Специфіка взаємодії вчителя з учасниками педагогічного процесу	2
3	Тема 3. Відмінності та особливості діяльності вчителя фізичного виховання.	2
4	Тема 4. Зміст майстерності, шляхи її становлення та реалізації.	2
Змістовий модуль 2.		
1	Тема 5. Педагогічні здібності вчителя	2
2	Тема 6. Професійна компетентність	2
3	Тема 7. Майстерність педагогічного спілкування	2
4	Тема 8. Активізація діяльності учнів на уроці фізичної культури	2
Змістовний модуль 3.		
1	Тема 9. Учитель фізичної культури - організатор розумного способу життя	4
2	Тема 10. Принципи побудови процесу фізичного виховання	4
3	Тема 11. Використання ігрової технології і технології успіху на уроках фізичної культури	4
4	Тема 12. Здоров'язберігаючі технології на уроках фізичної культури	2
5	Тема 13. Методи педагогічних досліджень.	4
6	Тема 14. Основи психологічної адаптації до педагогічної діяльності	2
Всього:		36 годин

6. Самостійна робота

№ з/п	Назва змістового модуля і теми	Кількість годин
Змістовний модуль 1.		
1.	Тема 1. Соціальне призначення професії вчителя. Структура та особливості педагогічної діяльності.	3
2.	Тема 2. Вимоги до особистості вчителя. Специфіка взаємодії вчителя з учасниками педагогічного процесу	3
3.	Тема 3. Відмінності та особливості діяльності вчителя фізичного виховання.	4
4.	Тема 4. Зміст майстерності, шляхи її становлення та реалізації.	4
Всього за змістовий модуль:		14
Змістовий модуль 2.		
1	Тема 5. Педагогічні здібності вчителя	3
2	Тема 6. Професійна компетентність	3
3	Тема 7. Майстерність педагогічного спілкування	4
4	Тема 8. Активізація діяльності учнів на уроці фізичної культури	4
Всього за змістовий модуль		14
Змістовний модуль 3.		
1	Тема 9. Учитель фізичної культури - організатор розумного способу життя	6
2	Тема 10. Принципи побудови процесу фізичного виховання	6
3	Тема 11. Використання ігрової технології і технології успіху на уроках фізичної культури	4
4	Тема 12. Здоров'язберігаючі технології на уроках фізичної культури	4
5	Тема 13. Методи педагогічних досліджень.	4
6	Тема 14. Основи психологічної адаптації до педагогічної діяльності	4
Всього за змістовий модуль		28
Разом:		56

7. Методи навчання

Лекції, бесіди, дискусії, засідання круглого столу, методи проектів, інсценування, пояснення, проблемний виклад, проблемні ситуації, ділова гра; самостійна (індивідуальна) робота з першоджерелами, виконання тестових завдань, складання термінологічних словників, підготовка рефератів, робота в мережі Internet/

8. Методи контролю

Модульна контрольна робота, усне опитування, творчі роботи, наукові статті; перевірка конспектування лекцій, першоджерел, виконання індивідуальних завдань та самостійних робіт, захист рефератів.

9. Розподіл балів, які отримують студенти

6 семестр

Поточне тестування та самостійна робота				Сума
Змістовий модуль № 1				
T1	T2	T3	T4	100
20	20	20	40	

7 семестр

Поточне тестування та самостійна робота				Сума
Змістовий модуль № 2				
T5	T6	T7	T8	100
20	20	20	40	

8 семестр

Поточне тестування та самостійна робота						МКР	Сума					
Змістовий модуль № 2												
T9		T10		T11		T12		T13		T14		200
10	10	10	10	10	10	10	10	10	10	10	100	

T1, T2 ... T9 – теми змістових модулів.

Форма контролю – іспит (8 семестр)

10. Засоби діагностики успішності навчання

Діагностичний розділ визначає диференційований та об'єктивний облік результатів навчальної діяльності студентів і включає в себе ряд підрозділів (блоків):

а) контроль засвоєння теоретичних знань:

- опитування на практичних заняттях (10x4=40 балів);
- дидактичні тести (10x4=40 балів);

б) контроль самостійної роботи студентів:

- підсумкова тестова контрольна робота (1x10=10 балів).

в) *модульна тестова контрольна робота (1x10=10 балів);*

За кредит студент може отримати максимально **100 балів**.

Критерії оцінювання знань та вмінь студентів

Високий рівень. Студент вільно володіє навчальним матеріалом на підставі вивченої основної та додаткової літератури, аргументовано висловлює свої думки, проявляє творчий підхід до виконання індивідуальних та колективних завдань при самостійній роботі.

Достатній рівень. Студент володіє певним обсягом навчального матеріалу, здатний його аналізувати, але не має достатніх знань та вмінь для формулювання висновків, допускає несуттєві неточності.

Задовільний рівень. Студент володіє навчальним матеріалом на репродуктивному рівні або володіє частиною навчального матеріалу, уміє використовувати знання у стандартних ситуаціях.

Низький рівень. Студент володіє навчальним матеріалом поверхово й фрагментарно.

Незадовільний рівень. Студент не володіє навчальним матеріалом.

Шкала оцінювання: національна та ECTS

Сума балів за всі види навчальної діяльності	Оцінка ECTS	Оцінка за національною шкалою	
		для екзамену, курсового проекту (роботи), практики	для заліку
A	90 - 100	відмінно	зараховано
B	80 - 89	дуже добре	
C	65 - 79	добре	
D	55 - 64	задовільно	
E	50 - 54	достатньо	
FX	35 - 49	незадовільно з можливістю повторного складання	не зараховано з можливістю повторного складання
F	1 - 34	незадовільно з обов'язковим повторним вивченням дисципліни	не зараховано з обов'язковим повторним вивченням дисципліни

II. МАТЕРІАЛИ ДЛЯ АУДИТОРНОЇ РОБОТИ

I. Опорні конспекти лекційних занять

Тема 1. Соціальне призначення професії вчителя. Структура та особливості педагогічної діяльності.

План

- 1. Професійна діяльність і особистість педагога.**
- 2. Особливості педагогічної професії.**

3. Структура педагогічної діяльності.

1. Професійна діяльність і особистість педагога

Сутність і функції педагогічної діяльності

Педагогічна діяльність є особливим видом соціальної діяльності, яка спрямована на передавання новим поколінням накопичених людством досвіду і культури, створення умов для їх особистісного розвитку.

Педагогічна (грец. *paídos* — дитина і *agь* — веду) *діяльність* — вид діяльності, змістом якого є навчання, виховання, освіта і розвиток підростаючого покоління.

Основний зміст педагогічної професії становлять взаємини з людьми. Завдання вчителя - якнайглибше зрозуміти учня, задовольнити його запити, допомогти у становленні особистості. Це посилює роль особистісних взаємин у педагогічному процесі і акцентує на важливості моральних аспектів. Такий вид діяльності може бути професійним і непрофесійним.

Професійна педагогічна діяльність передбачає спеціальну освіту, тобто оволодіння системою спеціальних знань, умінь і навичок, необхідних для виконання функцій, пов'язаних із певною професією. Людину, яка професійно займається педагогічною діяльністю, називають вихователем, учителем, викладачем, педагогом. Часто це залежить від закладу, в якому вона працює (вихователь - у дитячому садку; учитель - у школі; викладач - у технікумі, училищі, вищому навчальному закладі).

Педагог - фахівець, який має спеціальну підготовку і професійно здійснює навчально-виховну роботу в різних освітньо-виховних системах.

У педагогіці слід розмежовувати терміни «педагогічна професія», «педагогічна спеціальність» і «педагогічна кваліфікація». Професія - вид трудової діяльності, що характеризується сукупністю вимог до особистості. Спеціальність є видом занять у межах цієї професії. Кваліфікація - рівень і вид

професійної підготовленості, що характеризує можливості спеціаліста у розв'язанні певного виду завдань.

Випускники педагогічних навчальних закладів здобувають різні рівні педагогічної кваліфікації: молодші спеціалісти — випускники педучилищ та інших навчальних закладів еквівалентного рівня акредитації; бакалаври — випускники коледжів, інститутів педагогічного профілю; спеціалісти — випускники інститутів, інших навчальних закладів еквівалентного рівня акредитації; магістри — фахівці, що закінчили інститут, університет, академію чи інший навчальний заклад, який має відповідні сертифікат і рівень акредитації.

Діяльність педагога є неперервним процесом розв'язання різноманітних завдань і реалізується в таких видах:

- а) викладання (управління переважно пізнавальною діяльністю школярів);
- б) виховна робота (організація виховного середовища та управління різноманітними видами діяльності, зокрема пізнавальною, вихованців із метою їх гармонійного розвитку);
- в) класне керівництво (організація навчання і виховання учнівського колективу в певному класі);
- г) діяльність із самоосвіти і професійного самовиховання;
- г) управлінська діяльність (діяльність керівників освітніх закладів та їх заступників);
- д) організаторська діяльність (діяльність організаторів дитячого та юнацького руху в школі і поза нею);
- е) методична діяльність (діяльність методистів із вивчення досягнень психолого-педагогічних наук і передового педагогічного досвіду);
- є) позашкільна діяльність (робота у позашкільних закладах, дитячих кімнатах міліції);
- ж) науково-дослідницька діяльність (діяльність педагогів-експериментаторів).

Завдання і зміст навчання та виховання всебічно розвиненої особистості зумовлюють такі функції вчителя:

- інформативну (учитель транслює певну інформацію);
- розвивальну (розвиває мислення, уяву, мову школярів);
- виховну (формує переконання, систему ставлень, готовність до налагодження стосунків з оточенням);
- орієнтувальну (орієнтує в різноманітній інформації, моральних цінностях);
- культурологічну (сприяє засвоєнню культурних надбань суспільства, загальнолюдських ідеалів, системи цінностей, формуванню базової культури особистості);
- мобілізаційну (мобілізує на виконання вправ, завдань, справ);
- стимулюючу (шукає шляхи переведення дитини на позицію суб'єкта власної життєдіяльності, щоб дитина «захотіла» вчитися, розвиватися, виховуватися);
- конструктивну (конструює урок, позакласні заняття, різнорівневу самостійну роботу і спілкування тощо);
- комунікативну (спілкування з учнями, їхніми батьками, колегами по роботі);
- організаційну (організовує учнів, інших учителів, батьків, самого себе на уроки, позакласні заходи тощо);
- соціалізуюча (готує дитину до встановлення взаємних стосунків з реальним соціальним середовищем, яке не завжди ідеально організоване);
- управлінську (керує діяльністю учнів, спрямовує в необхідному напрямі, привчає дітей до самоврядування);
- діагностичну (володіє інформацією про стан дитини, визначає рівень, недоліки та прогалини в знаннях, вихованості, готовності до взаємодії із соціальним оточенням);
- дослідницьку (досліджує особистість учня, дитячий колектив, навченість і вихованість школярів);
- прогностичну (передбачає зміни, що відбуваються з учнями, дитячим колективом, прогнозує їх динаміку на основі виявлення і аналізу певних тенденцій);
- психотерапевтичну (надає дитині вчасну психологічну допомогу, спрощує, а не ускладнює життя учня, запобігає виникненню в його житті конфліктів,

пом'якшує або компенсує негативні впливи, допомагає жити у злагоді з оточенням та у згоді із самим собою);

- рекреаційну (створює умови для ефективного навчання, вчасного відновлення фізичних та психічних сил учня);

- здоров'язберігаючу (сприяє збереженню і зміцненню фізичного, психічного, духовного здоров'я учнів);

- коригувальну (вносить зміни в діяльність учнів, загалом у педагогічний процес та його результати, виправляє недоліки);

- методичну (аналізує рівень власної роботи, використаних методик, визначає їх ефективність, виявляє та усуває недоліки, накреслює перспективні зміни, розробляє нові методичні підходи та прийоми власної діяльності і діяльності учнів).

2. Особливості педагогічної професії.

Педагогічна професія належить до професій типу «людина — людина». Діяльність педагога за суспільними функціями, вимогами до професійно значущих особистісних якостей, складністю психологічної напруженості та емоційного навантаження наближена до діяльності артиста, вченого, письменника. За твердженням психологів, вона містить у своїй структурі до 250 компонентів. Урок інколи називають «театром одного актора». Однак для актора сценарист пише сценарій, режисер допомагає під час репетицій, інші працівники — в оформленні сцени, освітленні, музичному супроводі. А вчитель одночасно і сценарист, і режисер, і постановник, і актор, який щодня ставить не один, а декілька спектаклів.

Професія педагога належить до стресогенних, найнапруженіших у психологічному плані. Вона вимагає від людини постійних резервів самовладання і саморегуляції. Емоційне навантаження педагога значно вище, ніж у менеджерів вищої ланки та банкірів, тобто тих, хто безпосередньо працює з людьми.

Висока емоційна напруженість зумовлена постійною наявністю великої кількості факторів ризику, стрес-факторів, які впливають на самопочуття вчителя, працездатність, професійне здоров'я і якість роботи. У педагогічній діяльності поряд із загальними факторами ризику для здоров'я працівників розумової сфери (наприклад, нервово-емоційне напруження, інформаційні перевантаження) є і специфічні: значне голосове навантаження, переважання в процесі трудової діяльності статичного навантаження, великий обсяг зорової роботи, порушення режиму праці і відпочинку тощо. Професія вчителя нині фемінізована, тому фактором ризику є ще й звантаженість роботою вдома, дефіцит часу для сім'ї та дітей.

Професія педагога вирізняється серед інших насамперед способом мислення її представників, почуттям обов'язку і рівнем відповідальності. Основна її відмінність від інших професій типу «людина — людина» полягає в тому, що вчитель належить і до тих, хто перетворює, і до тих, хто керує. Маючи за мету своєї професійної діяльності становлення і перетворення дитини, педагог покликаний управляти процесом її інтелектуального, емоційного, фізичного розвитку, формуванням її внутрішнього світу.

Завдання вчителя — керувати учінням, а не вчити, керувати процесом виховання, а не виховувати. Чим глибше він усвідомлює свою основну функцію, тим більше самостійності, ініціативи, свободи надає учням. Хороший педагог завжди перебуває у навчально-виховному процесі ніби «за кадром», за межами вільного вибору учнів, а насправді — вибору, керованого ним. ***Учитель має допомогти народитися думці в голові учня, а не повідомляти готові істини.*** Отже, стрижень педагогічної праці — в управлінні всіма процесами, які супроводжують становлення людини. Нині працю вчителя все частіше називають «педагогічним менеджментом», а самого педагога — «менеджером виховання, навчання, розвитку». Педагогічна діяльність не може бути діяльністю тільки «для себе». Її сутність — у переході діяльності «для себе» в діяльність «для інших». У ній поєднано самореалізацію педагога і його цілеспрямовану участь у зміні рівня навченості, вихованості, розвитку,

освіченості учня, його зростанні. Тому професію вчителя зараховують до хелперських (англ. help — допомагати), оскільки вона пов'язана з наданням підтримки і допомоги іншим. Своєрідність педагогічної професії полягає і в тому, що вона за своєю природою має гуманістичний, колективний і творчий характер.

Колективний характер педагогічної професії. Якщо в інших професіях типу «людина — людина» результат, як правило, є продуктом діяльності однієї людини — представника професії (наприклад, продавця, бібліотекаря, лікаря), то у педагогічній професії дуже важко вичленити внесок кожного педагога, сім'ї та інших джерел впливу в якісне перетворення суб'єкта діяльності, тобто вихованця.

Результат виховання залежить від єдності зусиль педагогічного колективу, психологічного клімату в ньому, тобто настрою його членів, їх працездатності, психічного і фізичного самопочуття. Вітчизняний педагог Антон Макаренко (1888-1939) вказав на закономірність, згідно з якою педагогічна майстерність учителя зумовлена рівнем сформованості педагогічного колективу: «Єдність педагогічного колективу цілком визначальна річ, і наймолодший, найнедосвідченіший педагог в єдиному, згуртованому колективі, очолюваному хорошим майстром-керівником, більше зробить, ніж який завгодно досвідчений і талановитий педагог, який іде врозріз з педагогічним колективом». Він стверджував, що неможливо ставити питання про залежність виховання від таланту окремо взятого вчителя, хорошим майстром можна стати тільки в педагогічному колективі. Вітчизняний педагог Василь Сухомлинський (1918-1970) акцентував на іншій закономірності: чим багатші духовні цінності, які накопичує і турботливо зберігає педагогічний колектив, тим чіткіше колектив вихованців виконує роль активної, дієвої сили, учасника виховного процесу, вихователя. Він стверджував, що якщо немає педагогічного колективу, то немає і колективу учнів. А творять його, на думку В. Сухомлинського, колективні думка, ідея, творчість.

Творчий характер педагогічної професії. Це найважливіша її особливість. Рівень творчості педагога відображає ступінь використання ним своїх можливостей для досягнення поставлених цілей. Творчий учитель уміє приймати оригінальні рішення, використовує новаторські форми і методи роботи, ефективно виконуючи свої професійні функції. Педагогічна творчість виявляється не лише у нестандартному розв'язанні педагогічного завдання, а й у спілкуванні з учнями, їхніми батьками, колегами по роботі. Творчим педагог стає тільки тоді, коли добросовісно ставиться до праці, прагне підвищувати професійну кваліфікацію, вивчати досвід кращих шкіл та вчителів тощо.

Професія педагога за сучасних соціальних умов має позитивні і негативні сторони. До позитивних належать: можливість професійного зростання; різноманіття соціальних зв'язків із колегами, учнями, їхніми батьками; можливість задовольнити вищі людські потреби — творчі; гуманістичний характер; творча самостійність; літні терміни відпустки і її тривалість (48 робочих днів). Серед негативних — низька заробітна плата (оплата вчительської праці неадекватна її суспільній значущості і професійній складності, помітно відстає від заробітку інших фахівців із вищою освітою, що призводить до зниження рівня її престижності); сувора регламентація поведінки і діяльності вчителя, високі вимоги до його моральності; значні нервові затрати, висока стресогенність педагогічної діяльності.

Отже, праця педагога — одна з найважливіших, але водночас найскладніших. Тому людина, що прагне стати вчителем, повинна чітко усвідомити, які вимоги перед нею постануть, і не лише набувати професійних знань, а й виховувати власний характер, інтелектуально й емоційно розвиватися.

3. Структура педагогічної діяльності.

Психологічна наука розглядає педагогічну діяльність як складну багаторівневу динамічну систему, яка містить такі структурні елементи:

1). Мета професійної педагогічної діяльності. Вона полягає у вихованні особистості в гармонії із собою, соціумом і природою, залученні людини до

цінностей культури. Тобто мета постає як особлива місія, призначення якої — творення і самовизначення особистості в культурі, утвердження людини в людині.

- 2). **Зміст викладацької діяльності.** Він охоплює процес організації навчальної діяльності учнів, спрямованої на засвоєння ними предметного соціокультурного досвіду як основи і умови розвитку; процес організації власної діяльності.
 - 3). **Засоби діяльності вчителя.** До них належать наукові (теоретичні та емпіричні) знання; тексти підручників і результати самостійних спостережень за учнями; допоміжні засоби (технічні, графічні, комп'ютерні тощо).
 - 4). **Результат викладацької діяльності.** Ним є розвиток учня, його особистісне, інтелектуальне удосконалення, становлення його як особистості, суб'єкта навчальної діяльності.
 - 5). **Суб'єкт педагогічної діяльності.** Це учитель, інструменти впливу якого - його особистість, знання, уміння, почуття, воля.
 - 6). **Об'єкт педагогічної діяльності.** Він специфічний, оскільки учень є одночасно об'єктом і суб'єктом, адже навчально-виховний процес продуктивний лише за умови поєднання елементів самовиховання і самонавчання учня. Більше того, педагогічний процес змінює не лише учня, а й педагога, розвиваючи в ньому одні якості, викорінюючи інші.
- Схематично структуру педагогічної діяльності учителя можна подати так:** визначення педагогічних цілей і завдань; вибір засобів і способів розв'язання поставлених завдань (кого вчити? кому вчити? що вчити? як вчити?) аналіз і оцінювання педагогічної діяльності (порівняльний аналіз запланованого і реалізованого в діяльності вчителя).

Якщо розглядати діяльність учителя ширше, то до цих елементів, які реалізують переважно на уроках, слід додати ще підготовчий і позаурочний. У педагогічній науці стосовно педагогічної діяльності переважає підхід,

який полягає у виокремленні її компонентів як відносно самостійних видів діяльності.

Компоненти (лат. *compono* — складаю) *педагогічної діяльності* — відносно самостійні функціональні види діяльності, кожен з яких охоплює сукупність умінь, необхідних для його реалізації.

Російський психолог Наталія Кузьміна у структурі педагогічної діяльності виокремлює такі взаємопов'язані компоненти:

1. Конструктивний компонент. Він пов'язаний із добором та композицією навчально-виховного матеріалу відповідно до вікових та індивідуальних особливостей учнів; плануванням і побудовою педагогічного процесу; визначенням структури своїх дій та вчинків; проектуванням навчально-матеріальної бази для здійснення навчально-виховної роботи.

2. Організаційний компонент. Передбачає залучення учнів до різноманітних видів діяльності, організацію учнівського колективу та перетворення його на інструмент педагогічного впливу на особистість.

3. Комунікативний компонент. Сутність його полягає у встановленні педагогічно доцільних взаємин з учнями, колегами, батьками, представниками громадськості. Усі компоненти проявляються у роботі педагога будь-якої спеціальності. Для успішного їх здійснення необхідні відповідні здібності та уміння — комунікативні, організаційні, конструктивні, перцептивні, сугестивні, дидактичні, пізнавальні, саморегуляційні тощо.

Тема 2. Вимоги до особистості вчителя. Специфіка взаємодії вчителя з учасниками педагогічного процесу

План

- 1. Вимоги до особистості вчителя.**
- 2. Поняття про авторитет вчителя.**
- 3. Специфіка взаємодії вчителя з учасниками педагогічного процесу**

1. Вимоги до особистості вчителя.

Учитель-вихователь – особа, яка здійснює навчально-виховний процес і несе відповідальність за інтелектуальний, духовний, фізичний, соціальний розвиток та діяльність учнів. Тому особистість учителя має характеризуватися високою моральністю, порядністю, чесністю.

Великі вимоги до особистості вчителя ставили філософські мислителі, корифеї педагогіки, поети і письменники. Серед них – Сократ, Платон, Арістотель, Квінтіліан, Я. Коменський, Й. Песталоцці, А. Дистервег, К. Ушинський, А. Макаренко, В. Сухомлинський, С. Русова, І. Огієнко, Г. Ващенко, Х. Алчевська, Януш Корчак, Л. Толстой, І. Франко, Леся Українка, Б. Грінченко, М. Коцюбинський, Т. Шевченко, С. Васильченко та багато інших.

Педагогічна діяльність, місія вчителя, професійна майстерність – коло досліджень багатьох науковців – Н.Кузьміної, І.Синиці, І.Зязюна, Р.Охрімчук, О.Литовченко, Л.Спірін, М.Фіцули, П.Щербаня, В.Кременя та ін.

Кожна держава, будь-яка суспільна система визнає необхідність навчання і виховання, відповідно націлюючи людей, які займалися цією діяльністю.

Сучасні вимоги до педагога на межі тисячоліть висвітлені в законі «Про загальну середню освіту»: «Педагогічним працівником повинна бути особа з високими моральними якостями, яка має відповідну педагогічну освіту, належний рівень професійної підготовки, здійснює педагогічну діяльність, забезпечує результативність та якість своєї роботи, фізичний та психічний стан здоров'я якої дозволяє виконувати професійні обов'язки в навчальних закладах середньої освіти».

Справжній педагог повинен працювати на майбутнє, випереджати свій час. Його має хвилювати не лише окрема індивідуальність, а й весь світ людей. Завдяки цьому педагогічна професія стає творчою місією. Місія педагога – це не лише його власні інтереси, мотиви, плани. Він є посередником між дітьми та системою ідей, традиціями, культурою свого народу і людства. Його обов'язок

– виховувати гідних людей, здатних примножувати здобутки людської цивілізації.

Особистість педагога – дієвий чинник формування особистості дитини. В реальній діяльності педагог наочно демонструє засвоєні ним моделі поведінки, соціальні норми та цінності. Його індивідуально-психологічні характеристики обумовлюють ціннісно-сміслову основу вихованця. *Лише той педагог успішно справляється з цією місією, який постійно працює над розвитком у собі мотивації до оволодіння духовною культурою, засвоює глибокі й різноманітні знання, орієнтується на безперервне вдосконалення своєї професійної майстерності.*

Сучасні вимоги до особистості педагога такі: любити рідну землю, український народ, свою Батьківщину; мати педагогічну вираженість; любити дітей, досконало знати навчальний предмет, володіти державною українською мовою. Педагог має бути різнобічно ерудованою людиною, уміти володіти своєю емоційно-вольовою сферою, розвивати педагогічну спостережливість.

Властивості та якості особистості учителя підвищують продуктивність педагогічної діяльності або, навпаки, перешкоджають її організації, знижують її ефективність. До професійно вагомих якостей слід віднести доброзичливість, об'єктивність, вимогливість, самостійність, самоконтроль, порядність, оптимізм, наявність педагогічних здібностей.

Важливими морально-психологічними рисами вчителя мають бути:

1. *Гуманність.*
2. *Громадська відповідальність, соціальна активність*
3. *Справжня інтелігентність.*
4. *Правдивість, справедливість, порядність, чесність, гідність, працьовитість, самовідданість.*
5. *Інноваційний стиль науково-педагогічного мислення.*
6. *Любов до предмета, який викладається, потреба в знаннях, у систематичній самоосвіті.*

7. Здатність до міжособового спілкування, ведення діалогу, переговорів; наявність педагогічного такту.

2. Поняття про авторитет вчителя.

Авторитет учителя – загально визнана учнями та їхніми батьками значущість достоїнств учителя й заснована на цьому сила його виховного впливу на дітей. До таких достоїнств належать висока духовність, культура, інтелігентність, ерудиція, високі моральні якості, педагогічна майстерність.

Учні вважають авторитетним того вчителя, який глибоко знає свій предмет і майстерно його викладає, любить дітей, відчуває їхні наміри і прагнення, доброзичливо відгукується на них. Особистість вчителя має таке важливе значення у вихованні дітей тому, що він постійно перебуває у сфері психічних явищ дитини. Той, хто виховує дітей, є інженером їхніх душ у повному розумінні цього слова. Школа і вчитель, спираючись на довколишнє суспільне життя, на дитячий колектив, планують розвиток дитини, викорінюють зайве, шкідливе і прищеплюють корисне відповідно до завдань національного виховання.

Учитель – громадянин України. Суспільство має повне право сподіватися від нього найвищого взірця особистої й офіційної поведінки та діяльності. Кожен учитель-патріот повинен ставити формування української еліти, нової генерації підрастаючого покоління та добробут українського народу вище власних інтересів і робити усе можливе для розквіту рідної держави. Патріотизм – глибоко укорінена віра та почуття людини, невід’ємна складова кодексу честі учителя. Він спрямовує власні зусилля на розбудову Української держави і розвиток освіти. Модернізує освітню діяльність на основі використання новітніх педагогічних інформаційних та комп’ютерних технологій і створення нового покоління засобів навчання

Учень, наслідуючи вчителя, переймає його знання, вміння, манери, звичку працювати і поводитися. Знання вчителя, його кращі моральні й вольові якості – важливий засіб переконання і впливу на учня. Духовні якості учня

формуються за допомогою духовних якостей інших людей і, насамперед, вчителя. (Оксенчук Тетяна Володимирівна, Сучасні вимоги до особистості педагога в особистісно орієнтованій парадигмі освіти <http://lpk.at.ua/EB/vupusk3/16.pdf>)

3. Специфіка взаємодії вчителя з учасниками педагогічного процесу

Тип взаємодії	Характеристика
Співробітництво	Це спільне визначення цілей діяльності, спільне планування майбутньої роботи, спільний розподіл сил, спільний контроль і оцінка результатів роботи, прогнозування нових цілей і завдань. Це найбільш ефективний тип взаємодії , що характеризується гуманними, доброзичливими, довірчими й демократичними взаєминами, спільними діями. При співробітництві можливі протиріччя, але вони дозволяються на основі загального прагнення до досягнення мети, не ущемляють інтересів взаємодіючих сторін.
Діалог	Діалог на відміну від співробітництва не припускає постановку загальної мети спільної діяльності, однак має більший виховний потенціал : діалог допомагає учасникам педагогічного процесу краще довідатися один одного, зрозуміти й подумки встати на позицію іншої людини, обмінятися думками, прийти до згоди. Умови ефективності діалогу - відкритість, емоційна насиченість, відсутність упередженості.
Угода	В основі угоди лежить домовленість взаємодіючих сторін про їхню роль і функції в тій або іншій діяльності для досягнення результату спільної діяльності. Угода на відміну від співробітництва характеризується нейтральним відношенням сторін один до одного.
Опіка	Це турбота однієї сторони про іншу (учителя про учнів), коли одні діють по перевазі як передавачі, а інших - як споживачі готового досвіду, таким чином, взаємодія носить односторонній характер, у результаті в школярів може сформуватися односторонньо-споживча позиція.

Придушення	Це пасивне підпорядкування однієї сторони іншій, що проявляється у вигляді відкритих, твердих вказівок, вимог, що і як зробити. Взаємодія-придушення приводить до напруженості у взаєминах, формує в одних - пасивність, пристосування, непевність, в інших - деспотичність, агресію стосовно людей. Придушення вселяє в учнів страх, ворожість до педагога, тому вчитель повинен відмовитися від взаємодії, заснованою на придушенні.
Індиферентність (байдужність)	Характерні нейтральні формальні відносини. Головний шлях переходу до більш плідних типів взаємодії - включення в спільну творчу діяльність, коли створюються умови для спільних позитивних переживань. Цей тип взаємодії може перейти й у конфронтацію при неправильній організації діяльності й відносин.
Конфронтація	Це прихована ворожість друг до друга або однієї сторони стосовно іншої. Конфронтація може бути наслідком невдалого діалогу, угоди, психологічної несумісності людей. Завдання педагога - знайти способи переходу до діалогу, угоди.

Особливо варто виділити такий тип взаємодії, як **конфлікт**, тому що він може супроводжувати всім іншим типам взаємодії й носить, як правило, тимчасовий характер. **Конфлікт - це зіткнення** протилежно спрямованих цілей, інтересів, позицій, думок або поглядів учасників взаємодії. Конфлікт виникає, коли одна сторона починає діяти, зачіпаючи інтереси іншої. **Конфлікт вимагає обов'язкового вирішення.** Вирішення конфлікту може йти в різних напрямках і переходити в конфронтацію (відкрита боротьба за свої інтереси), придушення (одна сторона поступається своїми інтересами), угода (взаємні поступки), співробітництво (пошук рішення, що задовольняє інтереси всіх сторін).

Тема 3. Відмінності та особливості діяльності вчителя фізичної культури

План

1. Учитель і учні як суб'єкти процесу фізичного виховання.
2. Педагогічні функції, уміння та техніка вчителя

1. Учитель і учні як суб'єкти процесу фізичного виховання

Формування національної системи фізичного виховання школярів вимагає нового змісту та пошуку ефективних форм, засобів і методів підготовки шкільного вчителя, створення відповідного навчально-методичного забезпечення.

Виховна діяльність (а такою є наша професія) найбільшою мірою виконує інтегральну функцію, бо педагог одночасно виступає фахівцем зі свого предмету, вихователем, практичним психологом, консультантом, наставником і навіть психотерапевтом.

Вивчивши досвід фізичного виховання більшості цивілізованих країн світу, П. Лесгафт дійшов висновку, що “керувати фізичною освітою - справа дуже складна, не дивлячись на те, що, зазвичай, вважають це настільки простою справою, що з нею можна впоратись достатньо ґрунтовно протягом 6-8-тижневих курсів. Насправді, керівник повинен бути добре освіченою людиною, як кожен, хто належить до викладацького складу, повинен добре розуміти свій предмет, а також значення форм і функцій організму молодої людини, а головне, повинен сам бути цілком дисциплінованою і стриманою людиною, яка витончено володіє своїми діями”. Пам’ятаймо, що значною перешкодою у процесі фізичного виховання є часто невідповідність між закликами педагога та його особистим життям і переконаннями. Особистість наставника повинна бути взірцем для наслідування. Учитель, що відповідає цим вимогам, у скрутний час життєвої невизначеності учня допоможе йому зрозуміти власні помилки, об’єктивно оцінити свій стан, разом накреслити шляхи подальшого розвитку, підкаже ефективні методи самовдосконалення. Водночас він ніколи не повинен прив’язувати учня до власної особистості, а навпаки, привчати його до самостійного розвитку.

Сьогодні перед вчителем фізичної культури в школі стоїть проблема - зробити фізичне виховання процесом безперервної дії (навіть протягом такого короткого часу, як добовий цикл). Це означає, що вчитель не має права обмежувати свою діяльність якимись епізодичними заходами з фізичного

виховання або лише час від часу залучати до цього процесу інших осіб. На порядок денний роботи вчителя час висуває питання про фізичне виховання школярів як систему всезагального обов'язкового навчання основ здоров'я і гігієнічного виховання. **У зв'язку з цим необхідно взяти до уваги:**

- як організувати заняття з відстаючими, ослабленими і тими, що мають відхилення від нормального стану здоров'я;
- як зробити уроки привабливими, щоб стимулювати самовдосконалення учнів;
- як пов'язати інтереси батьків і дітей із питань фізичного виховання;
- які форми позаурочних занять і коли бажано використовувати, щоби вони, з одного боку, стали продовженням уроку, а з іншого, - підготовкою до нього;
- як підготувати малят до шкільного режиму ще у стінах дошкільних закладів;
- як організувати роботу за місцем проживання;
- що робити з обдарованими дітьми, які прагнуть до спортивної досконалості;
- як створити належну матеріальну базу;
- як залучити до фізичного виховання весь педагогічний колектив, медичних працівників і громадські організації, актив.

Перелічені завдання можуть бути ефективно розв'язані лише в тому випадку, коли всі названі ланки органічно доповнюють одна другу, утворюючи систему факторів постійного і цілеспрямованого впливу на учнів.

Отже, зробити фізичне виховання безперервним (перманентним) процесом - це означає:

- 1) залучити всіх дітей до різноманітних форм занять;
- 2) включити в цей процес все доросле оточення дитини (від батька до вчителя музики);
- 3) об'єднати зусилля всіх державних і громадських організацій, що займаються питаннями виховання, охорони здоров'я і захисту дітей.

Звідси випливає специфіка роботи вчителя фізичної культури. З одного боку, він виступає як "чистий" вчитель (предметник), проводячи уроки, а з іншого, - як організатор процесу фізичного виховання школярів,

спрямовуючи зусилля всіх учасників цього процесу на досягнення єдиної мети.

2. Педагогічні функції, уміння та техніка вчителя

Конструктивна функція вчителя забезпечує:

- визначення мети і завдань навчально-виховного процесу;
- відбір навчального матеріалу, який слід засвоїти учням, його систематизацію;
- проектування діяльності учнів із засвоєння навчального матеріалу;
- проектування власної майбутньої діяльності і поведінки у взаємодії з учнями;
- підбір адекватних засобів, методів і методичних прийомів, способів організації і форм навчальної, тренувальної і виховної роботи;
- виявлення розбіжностей між запланованим і досягнутим.

Організаторська функція реалізується через:

- забезпечення різноманітних видів навчальної діяльності учнів;
- організацію учнівського колективу, його згуртування і націлення на вирішення навчальних завдань;
- організацію позакласної і позашкільної роботи з фізичного виховання учнів;
- матеріально-технічне забезпечення педагогічного процесу;
- організацію власної діяльності і поведінки під час безпосередньої взаємодії з учнями на уроках і позаурочних заняттях (розподіл робочого часу, інструктування, контроль, дозування навантаження тощо).

Оволодіваючи організаторськими вміннями, майбутні педагоги у процесі практики поступово досягають таких рівнів:

- репродуктивного, за якого особа діє за інструкцією або наслідує організаторські дії вчителя чи інших осіб;
- адаптивного, за якого студент пробує застосувати досвід організаторських дій у нових, але типових ситуаціях;

- моделюючого, за якого студент за завданням педагогів планує і реалізує організаторські дії, які забезпечують виконання певних колективних завдань учнів, або завдань окремих дітей;

- творчого, за якого студент проявляє достатню самостійність та ініціативу, організуючи педагогічно доцільну діяльність учнів; уміє ставити мету і завдання, забезпечити їх виконання, оцінити результати діяльності.

Комунікативна функція передбачає:

- встановлення ділових і неформальних особистих стосунків з окремими учнями і групами учнів;

- ділове спілкування з іншими вчителями та адміністрацією школи;

- контакти з державними і громадськими фізкультурно-спортивними організаціями;

- налагодження взаємодії з батьками учнів;

- уміння знаходити меценатів (спонсорів).

Гностична функція передбачає вивчення:

- змісту і способів впливу на учнів на основі розуміння їх внутрішнього стану;

- вікових і індивідуальних особливостей учнів;

- особливостей процесу і результатів власної діяльності, її вад і переваг.

Тема 4. Зміст майстерності, шляхи її становлення та реалізації.

План

1. Поняття "педагогічна майстерність".

2. Компоненти педагогічної майстерності.

3. Рівні оволодіння майстерністю.

4. Визначення поняття "самовиховання". Етапи самовиховання.

5. Педагогічна майстерність і творчість вчителя.

1. Поняття "педагогічна майстерність".

Педагогічна майстерність — комплекс властивостей особистості вчителя, що забезпечує самоорганізацію високого рівня професійної діяльності на рефлексивній основі

Першим ввів поняття "майстерність вихователя" і "педагогічна техніка" А.С.Макаренко у своїй статті " Деякі висновки з мого педагогічного досвіду": " Майстерність вихователя не є якимось особливим мистецтвом... але це спеціальність, якій треба вчити, як треба вчити лікаря його майстерності, як треба вчити музиканта".

В.О.Сухомлинський продовжив розвиток теорії про педагогічну майстерність. У працях В.О.Сухомлинського "Сто порад вчителю", "Павлівська середня школа", "Як виховати справжню людину", "Розмова з молодим директором школи" та багатьох інших велика увага приділяється творчості вчителя в становленні справжньої людини, громадянина, патріота Батьківщини. "Ми маємо справу з найскладнішим, неоцінним, найдорожчим, що в житті, - з людиною. Від нас, від нашого вміння, майстерності, мистецтва, мудрості залежить її громадянське й інтелектуальне обличчя, її місце і роль у житті, її щастя"

2. Компоненти педагогічної майстерності.



Рис. 1. Структура педагогічної майстерності викладача

3. Рівні оволодіння майстерністю.

Шляхи формування педагогічної майстерності:

- самовиховання загальної та педагогічної культури (потреба, самопізнання, планування, реалізація, контроль, корекція);
- засвоєння професійних знань, вмінь, навичок;
- громадська активність;
- педагогічна практика;
- вивчення передового педагогічного досвіду;

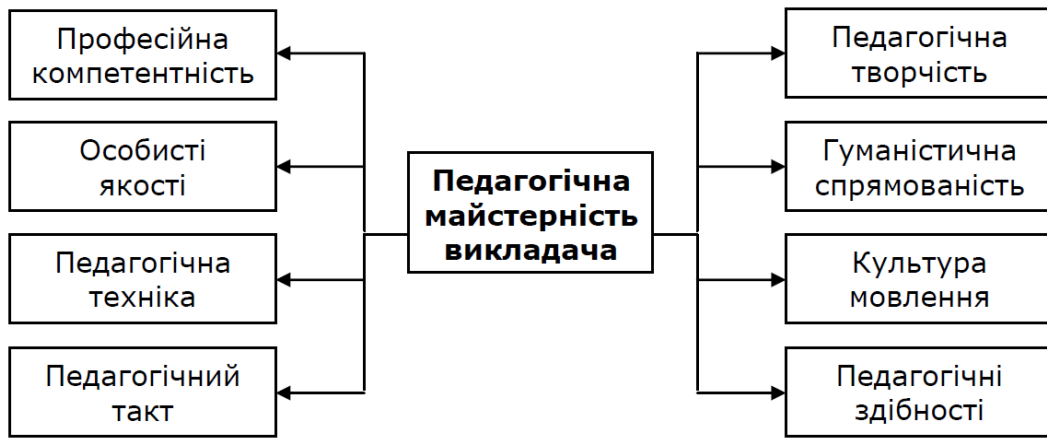
Н.Ф. Денисенко виокремлює три рівні професійної компетенції працівників фізичної культури:

- високий рівень відповідає педагогічній майстерності фахівця-новатора, який відзначається наявністю професійно-управлінського, науково-педагогічного, науково-методичного, соціального, фізкультурно-оздоровчого компонентів; чітка спрямованість на побудову системи фізичного виховання дітей та підлітків, на структурно-професійне керівництво і досягнення високого рівня фізичного розвитку, рухової підготовленості і міцного здоров'я тих хто займається; оволодіння технологією управління дидактичною, виховною і соціально-педагогічною підсистемами; усвідомлення позитивного ставлення до цінностей педагогічної професії, уміння педагогів використовувати стратегію освіти системи фізичного виховання як способу

формування особистості; уміння визначати мету, завдання і структуру різних форм роботи з фізичного виховання відповідно до рухових потреб, їхніх рухових інтересів, анатомо-фізіологічних можливостей; уміння володіти аналітичною діяльністю і самоаналізом; свідоме ставлення до здорового способу життя;

- достатній рівень професійно-управлінської компетенції працівників фізичної культури відповідає їхній педагогічній майстерності щодо стабільного функціонування. Отже професійно-управлінський компонент дидактичний, соціально-комунікативний й фізкультурно-оздоровчий є цілком сформовані. Проте відсутній творчий підхід до реалізації загально педагогічного і науково-методичного компонентів. Не спостережено традиційні методи і прийоми формування рухових умінь і навичок дітей, їхнього оздоровлення. Формальна педагогічна увага спрямована на фізичне виховання тих хто навчається. Нестабільним є процес управління системою фізичного виховання. Імпульсивність проявляється лише у задоволенні особистої діяльності, тому тривожність зростає під час невдач. Яскраво вираженим є невміння регулювати особисту фізичну і психічну працездатність;
- середній рівень професійно-управлінської компетенції вчителів фізичної культури відповідає педагогічній майстерності фахівців, які лише адаптуються до управління. Вони ще не достатньо засвоїли усі елементи професійно-управлінського, загально педагогічного, дидактико-виховного і фізкультурно-оздоровчого компонентів; недостатньо володіють технологією побудови структури управління системою фізичного виховання учнів; у них спостережено негаразди у виконанні управлінських функцій (невміння здійснювати аналітичну діяльність та інформаційне забезпечення); нестійке уміння навчати учнів технології організації рухових занять, а також їхнього виховання і оздоровлення. Недостатнім є рівень навичок для зацікавлення тих хто займається руховою активністю, фізичним розвитком, їхнім рівнем рухової підготовленості і здоров'я; невміння адекватно оцінювати свої можливості; пасивність, відсутність віри у свої сили; невміння формувати в

дітей комунікативні здібності й особливо вступати в ділові стосунки з колегами, батьками; недостатнє бажання самовдосконалення фізичного, психічного і духовного стану.

4. Визначення поняття "самовиховання". Етапи самовиховання.

Самовиховання - це один із різновидів людської діяльності, важка робота над собою. Її ефективність залежить насамперед від цілеспрямованості людини, наявності у неї стійкої мотивації, позитивних установок, правильного вибору методів самовдосконалення, систематичності зусиль і постійного самоконтролю. Без самовиховання неможливе досягнення успіху в навчанні, педагогічній діяльності, сімейних стосунках і в житті загалом.

5. Педагогічна майстерність і творчість вчителя.

Тема 5. Педагогічні здібності вчителя.

План

1. Сутність педагогічних здібностей

2. Структура педагогічних здібностей



Рис. 2. Основні педагогічні здібності

Від рівня володіння здібностями залежить ефективність діяльності вчителя. З огляду на спрямованість діяльності виокремлюють:

1) **дидактичні здібності** - становлять основу вмінь дохідливо, цікаво, чітко і зрозуміло викладати учням навчальний матеріал;

2) **науково-пізнавальні здібності** - здібності до оволодіння інформацією, знаннями з певної галузі науки, що допомагають вільно орієнтуватись у навчальному матеріалі;

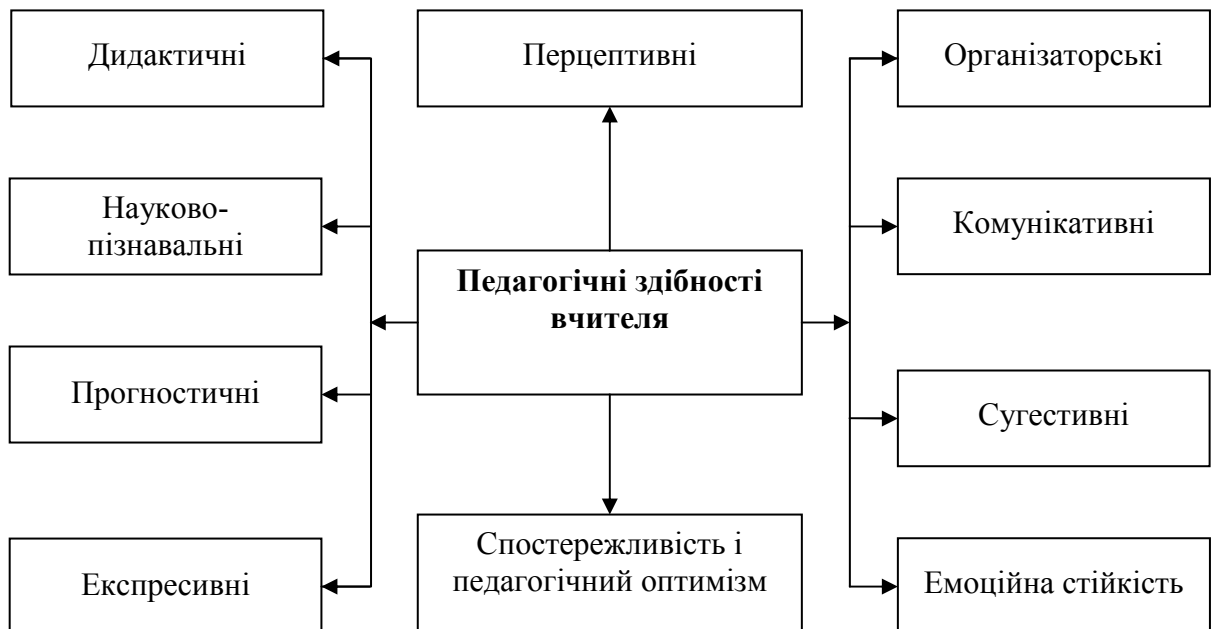
3) **прогностичні здібності** - здібності, що виявляються в передбаченні результатів дій, у виховному проектуванні особистості учнів, умінні прогнозувати розвиток їх якостей; вони пов'язані з педагогічним оптимізмом, з вірою в дитину, у можливості виховання;

4) **експресивні здібності** - здатність до зовнішнього вираження емоцій (мімікою, інтонацією), сприяють розвитку правильної артикуляції, дикції, усного мовлення;

5) **перцептивні здібності** - уміння проникати у внутрішній світ дитини, розуміти іншого суб'єкта педагогічного впливу без вербальної (словесної) інформації;

6) **спостережливість** - полягає не лише в умінні бачити, чути, а й у наявності інтересу до того, на що спрямовано увагу; уміння передбачати перебіг педагогічного процесу;

педагогічний оптимізм - оптимістичне прогнозування, опора на позитивне у становленні особистості.

7) **організаторські здібності** - вміння організувати учнів, захопити їх різними видами суспільно корисної діяльності, створити колектив і зробити його інструментом формування особистості;

8) **комунікативні здібності** - здібності, які сприяють налагодженню оптимальних стосунків з учнями, їхніми батьками, колегами по роботі;

9) **сугестивні здібності** - здатність емоційно впливати на особистість переважно прийомами навіювання;

10) **емоційна стійкість** - здатність контролювати себе, володіти ситуацією.

Ведучими властивостями педагогічних здібностей є:

- педагогічний такт;
- спостережливість;
- любов до дітей;
- потреба в передачі знань.

Педагогічний такт - це дотримання педагогом принципу заходи у спілкуванні з дітьми в найрізноманітніших сферах діяльності, вміння вибрати правильний підхід до учнів.

Педагогічний такт передбачає:

- повага до школяра і вимогливість до нього;
- розвиток самостійності учнів у всіх видах діяльності і тверде педагогічне керівництво їх роботою;
- уважність до психічного стану школяра, розумність та послідовність вимог до нього;
- довіра до учнів і систематична перевірка їх навчальної роботи;
- педагогічно виправдане поєднання ділового та емоційного характеру відносин з учнями тощо.

Педагогічна спостережливість - це здатність вчителя, яка проявляється у вмінні помічати суттєві, характерні, навіть малопомітні властивості учнів. По іншому можна сказати, що педагогічна спостережливість - це якість особистості педагога, що полягає у високому рівні розвитку здатності до концентрації уваги на тому чи іншому об'єкті педагогічного процесу.

2. Структура педагогічних здібностей

Діяльність учителя фізичної культури багато в чому визначається його здатностями, які діляться на наступні групи:

1. Дидактичні здібності - здатність передавати навчальний матеріал, роблячи його доступним. Ці здібності полягають в умінні вчителя реконструювати, адаптувати навчальний матеріал, важке робити легким, складне - простим.
2. Академічні здібності - це здатність до відповідної області наук.

3. Перцептивні здібності - це здатність проникати у внутрішній світ дитини, це психологічна спостережливність, пов'язана з тонким розумінням особистості школяра і його психічного стану.
4. Мовні здібності - це здатність ясно й чітко виражати свої думки й почуття за допомогою мови, міміки й пантоміміки.
5. Організаторські здібності - це вміння організувати учнів, формувати їхній колектив, надихнути школярів на рішення навчальних завдань.
6. Авторитарні здібності - це здатність безпосередньо емоційно-вольовим впливом на учнів домагатися в них авторитету.
7. Комунікативні здібності - це здатність до спілкування з учнями, вміння знайти до них правильний підхід, налагодити тісні контакти, установити з ними взаємини, доцільні для здійснення педагогічної діяльності.
8. Педагогічна увага - це здатність передбачати наслідки педагогічної діяльності.
9. Атестаційні здатності - це здатність розподіляти свою увагу між декількома видами діяльності одночасно.

Ільїним Е.П. докладно описані форми діяльності вчителі фізичної культури. Насамперед це робота в школі, що складається із класної й позакласної роботи. Робота в класі пов'язана із проведенням занять по фізичній культурі. Позакласна робота містить у собі проведення занять у спортивних кружках і секціях, організацію й проведення усередині шкільних спортивних змагань,

У процесі навчання перед спортивним педагогом ставляться три основні завдання: утворювальна, виховна й оздоровча. Їхнє рішення обумовлює різноманіття функцій спортивного педагога. Так, наприклад, Корх А.Я. виділяє: організаторську функцію, виховання культур, спортивного добору, планування, учбово-тренувальна, контролю, обліку й корекції, функцію матеріально-технічного забезпечення. До обов'язків спортивного педагога ставиться: суддівського, секундантського, науково-дослідна, самовдосконалення, представницька, правова.

У свою чергу Холодов Ж.К. розглядає діяльність учителя фізичної культури відповідно до трьох основних етапів: підготовка до процесу фізичного

виховання; практична діяльність на уроці; контроль за ефективністю педагогічного процесу.

Перший (підготовчий) етап спрямований на забезпечення умов якісного проведення навчально-виховного процесу в цілому й кожному уроці окремо.

Він містить у собі:

- розробку графіка-плану-графіка навчально-виховного процесу на рік;
- розробку тематичного плану на кожную навчальну чверть;
- розробку планів-конспектів на кожний урок;
- вибір конкретних засобів і методів фізичного виховання, форм організації навчального процесу (основних, що підводять і спеціальних вправ; визначення кількості повторень кожної вправи; визначення тривалості виконання окремих вправ; вибір загальнопедагогічних методів - словесного, наочного й специфічного методів навчання руховим діям і виховання фізичних якостей).

Тема 6. Професійна компетентність вчителя.

План

- 1. Професійне ставлення до діяльності.**
- 2. Вимоги до професійної компетентності кадрів з фізичного виховання.**
- 3. Етична компетентність сучасного вчителя.**

1. Професійне ставлення до діяльності.

Професійне ставлення до діяльності - це володіння необхідною сумою знань, умінь і навичок практичної роботи. **Професійна компетентність передбачає:** усвідомлення особистістю своїх прагнень до діяльності - потреб та інтересів; бажань і ціннісних орієнтацій; мотивів діяльності, уяви про свою соціальну роль; самооцінку особистих якостей і властивостей як майбутнього фахівця - професійних знань, умінь і навичок, професійно-важливих якостей; регулювання свого професійного становлення.

До основних елементів педагогічної компетентності, на думку Н.В.Кузьміної, належать:

- спеціальна компетентність у галузі дисциплін, що викладаються;

- методична компетентність у галузі засобів формування знань, умінь і навичок в учнів;
- психолого-педагогічна компетентність у сфері навчання;
- диференційно-психологічна компетентність у галузі мотивів, здібностей, спрямованості школярів;
- рефлексія педагогічної діяльності або ауто психологічна компетентність.

Вимоги до професійного рівня фахівців у галузі фізичної культури і спорту постійно зростають. Це обумовлюється необхідністю кваліфіковано здійснювати теоретичну і практичну діяльність на підставі базових знань та вмінь, а також сформованістю професійно значущих особистісних якостей.

Як зазначено у програмі з предмета «Фізична культура», завдання полягає у формуванні знань щодо функціональної спрямованості фізичних вправ, їх ефективного використання для зміцнення здоров'я, проведення активного відпочинку та здорового способу життя; набуття елементарних знань з фізичної культури, гігієни, основ здоров'я; формування навичок самостійних занять фізичними вправами, розвитку фізичних якостей, корекції постави, профілактики травматизму та надання першої допомоги; удосконалення функціональних можливостей організму; виховання бережливого ставлення до свого здоров'я і здоров'я оточуючих як найвищої соціальної цінності особистості; виховання інтересу, потреби і звички до занять фізичними вправами; розвиток кондиційних якостей (сили, швидкості, витривалості, гнучкості й швидко-силових) та координаційних здібностей (швидкості перешикування, узгодження рухових дій, здатності до довільного розслаблення м'язів, вестибулярної стійкості тощо); профілактика асоціальної поведінки учнів засобами фізичної культури; формування адекватної самооцінки особистості, моральної самосвідомості, цілеспрямованості, упевненості у своїх силах, витримки; виховання індивідуальних морально-вольових і психологічних якостей особистості.

Діяльність учителя фізичного виховання спрямована на формування в учнівської молоді ключових компетентностей:

- соціальних (здатність до співробітництва, розв'язання життєвих проблем, взаєморозуміння, соціальної активності, формування фізичної культури особистості, основ здорового способу життя);

- мотиваційних (формування громадських і особистісних уявлень про престижність високого рівня здоров'я та фізичної підготовленості, здатність до навчання, прояву творчості у застосуванні рухових дій у різних за рівнем складності умовах, адаптивності);

- функціональних (здатність до оперування знаннями про закономірності рухової активності, знаннями з історії фізичної культури та спорту, розширення рухового досвіду з метою розвитку фізичних якостей для успішного здійснення професійної діяльності фахівець із фізичного виховання повинен володіти глибокою підготовкою з фізіології, фізичної реабілітації і валеології, гігієни, основ здорового способу життя, раціонального харчування, психології, знати особливості розвитку дитини, а також застосовувати широкий спектр методів і матеріалів для результативного впровадження оздоровчих програм.

У реалізації сучасної системи неперервної освіти фахівця в галузі фізичної культури і спорту є також проблема, пов'язана, на наш погляд, із забезпеченням взаємозв'язку предмета професійної діяльності з потребою в постійному вдосконаленні педагогічної майстерності. Такий взаємозв'язок може бути досягнутий в результаті забезпечення подальшого розвитку в учителя фізичної культури таких якостей самоорганізації, як виявлення ініціативи, пізнавальної активності, високого рівня працездатності. Прагнення до самовдосконалення, а також виховання внутрішніх мотивів, що безпосередньо пов'язані з професійною діяльністю вчителя. Насамперед це інтерес до процесу навчання і виховання учнів; пошук найбільш ефективних засобів вирішення педагогічних завдань на основі вивчення індивідуальних особливостей учнів; бажання і прагнення щодо оволодіння глибокими

теоретичними знаннями та передовим досвідом учителів-новаторів; зацікавленість результатом своєї діяльності та потребою в її апробації.

Вимоги до професійної компетентності кадрів з фізичного виховання дітей в Україні досліджено й узагальнено Н.Ф. Денисенко, А.В. Сущенко, Б.М. Шиян. Загально педагогічний компонент, за Н.Ф. Денисенко, містить:

- **такі знання**, як: нормативні документи у галузі фізичної культури; програмно-педагогічні вимоги до фізичного виховання дітей; теоретичні основи змісту і структури понять: фізична культура, фізичне виховання, фізичний розвиток, фізична готовність до життя, рухова підготовленість, фізкультурна освіта, фізична досконалість; закономірність анатомо-фізіологічного, нервово-психічного розвитку дітей; методики фізичного виховання дітей;

- знання: теоретичних основ фізичного, психічного і духовного здоров'я людини; різних технологій фізичного, психічного і духовного оздоровлення; особистих потреб, інтересів, мотивів і схильностей людини й особливо дітей до оздоровлення і само оздоровлення;

- **такі уміння**, як: виконувати різні види гімнастичних вправ; володіти тілом, фізичними якостями; займатися фізкультурою і спортом у повсякденному житті, збалансовано харчуватися, загартовуватися; використовувати сучасні оздоровчі технології; психічної й емоційної саморегуляції (бути радісним, добрим, чуйним, спокійним, уважним); формувати в собі чисті думки, позитивне ставлення до дітей, до ближнього, до природи, до життя.

2. Вимоги до професійної компетентності кадрів з фізичного виховання.

Важливо, щоб учитель володів особливим стилем сучасного педагогічного мислення, основними ознаками якого є:

1. Об'єктивність - неупередженість в аналізі освітніх процесів, відсутність схильності розглядати події крізь призму власних інтересів і потреб;

2. Критеріальність - визначеність, структурованість педагогічного мислення, його "поняттєва забезпеченість";

3. Системність - спрямованість на формування системного уявлення про педагогічний об'єкт, з'ясування його структури і зв'язків, відсутність еклектичності;

4. Комплексність - уміння долати міжпредметні бар'єри, орієнтуватися на міждисциплінарне пізнання і поротворення педагогічної дійсності;

5. Вірогідність - розуміння відносності розгляду педагогічних явищ, усвідомлення того, що вони реалізуються не лінійно (як закон), а вірогідно (як тенденція);

6. Ієрархічність - охоплення не лише загальної суті, але і структури педагогічних явищ, вмотивоване рангування їх елементів;

7. Домінантність - спрямованість на виокремлення головного в сукупності педагогічних явищ, у зв'язках між ними;

8. Перспективна спрямованість - врахування перспективи, що надає сенсу вчинкам і діям, єдиної логіки діяльності вчителя;

9. Аналітичність - з'ясування суті подій, забезпечення точності і чіткості їх розгляду;

10. Логічна строгість, несуперечливість - відсутність спотворень, зміщень смислів і значень у побудові мисленнєво-мовленнєвих моделей, недопущення типових логічних помилок, вербальної агресії;

11. Критичність і самокритичність - здатність об'єктивно, неупереджено розуміти себе самого, уникати педагогічних помилок.

3. Етична компетентність сучасного вчителя.

Прикладом етичної компетентності можуть бути такі здатності вчителя:

- усвідомлення гуманістичних цінностей, інваріантного характеру норм, принципів педагогічної етики;
- розуміння морального змісту педагогічної професії; необхідності розвитку культурних потреб та інтересів;
- здійснення етичної рефлексії власних вчинків;
- виявлення сутності моральних колізій у різних педагогічних ситуаціях, прогнозування результатів своїх дій;

- уміння розв'язувати конфлікти, розуміти почуття та потреби вихованців;
- реалізація у професійній поведінці стратегії і тактики етично адекватного спілкування з різними учасниками навчально-виховного процесу.

Тема 7. Майстерність педагогічного спілкування вчителя.

План

- 1. Особливості педагогічного спілкування.**
- 2. Засоби спілкування вчителя фізичної культури з учнями.**
- 3. Культура мовлення вчителя фізичної культури.**
- 4. Форми впливу вчителя фізичної культури на учнів у процесі педагогічного спілкування.**

1. Особливості педагогічного спілкування

Педагогічна майстерність учителя здебільшого базується на мистецтві спілкування. Спілкування - це зв'язок між людьми, який призводить до виникнення психічного контакту, що проявляється в обміні інформації, взаємовпливі, взаємопереживанні та взаєморозумінні.

Специфіка педагогічного спілкування в тому, що під час його реалізації здійснюється комплексний вплив педагога на учня таким чином, щоб забезпечити ефективне навчання, виховання і розвиток нової особистості. Через спілкування відбувається трансляція досвіду поколінь новому поколінню.

Педагогічне спілкування завжди цілеспрямоване. При цьому сам педагог ніби знаходиться одночасно в декількох "площинах": він безпосередньо взаємодіє з партнером, спостерігає за собою і своїми діями з позицій їх "професійної відповідності" (рефлексивний контекст спілкування), тримає на контролі свідомості ціль, яку прийняв найпершою і одночасно оцінює доцільність її збереження або заміни на нову (раціональний контекст спілкування). Таким чином, часто педагогічне спілкування є засобом вирішення власних навчальних або виховних завдань, ініціатором, організатором і головною керівною ланкою якого є вчитель.

Специфіка праці вчителя полягає, крім всього іншого, ще і в тому, що в ситуаціях взаємодії він несе подвійне навантаження: повинен не тільки враховувати можливі дії партнера, але і розгортати спілкування таким чином, щоб воно мало навчальний, виховний та розвивальний ефект. Він повинен враховувати ті можливі труднощі, які можуть виникнути у вихованця в процесі спілкування, і брати на себе ініціативу у спілкуванні та відповідальність за взаємодію.

Серед негативних особистісних якостей вони часто виділяють низький рівень культури, неуцтво, нетерпимість, фальш, приниження гідності учня, зарозумілість, жорстокість, злість.

Щоб педагогічне спілкування було ефективним, педагогові необхідно розуміти:

- закономірності спілкування,
- структуру спілкування, особливості реалізації комунікативної, інтерактивної й перцептивної функцій спілкування,
- методики вивчення спілкування й міжособистісних відносин,
- основні психолого-педагогічні вимоги по організації педагогічного й міжособистісного спілкування.

2. Культура мовлення вчителя фізичної культури.

Культура мовлення - широке і об'ємне поняття, але передусім це:

- грамотність побудови фраз;
- простота і зрозумілість викладу;
- виразність, яка досягається вмінням дібрати потрібні слова та синтаксичні конструкції та активним використанням основних компонентів виразності усного мовлення - тону, динаміки звучання голосу, темпу, пауз, наголосів, інтонації, дикції;
- правильна вимова слів;

- правильне використання спеціальної термінології (неправильним є "випрямити задню ногу", "випрямити нижню руку", "викинути ноги", "нагнути тулуб" замість нахилити тощо);

- не багатослів'я.

Культура мовлення вчителя фізичної культури пов'язана з мовно-руховою координацією, під якою розуміють уміння одночасно показувати і пояснювати вправу, не порушуючи при цьому ні якості виконання вправи, ні плавності та виразності мовлення.

3. Засоби спілкування вчителя фізичної культури з учнями.

Мова вчителя фізичної культури має певну специфіку. Усі засоби спілкування поділяються на дві групи: вербальні (мовні) і невербальні (немовні). До помилок деяких вчителів фізичної культури необхідно віднести примітивізм і одноманітність, використання шаблонних словосполучень, діалектних і навіть жаргонних слів, неправильних термінів тощо.

Педагогічна техніка спортивного педагога

Техніка мови	Володіти навичками чіткої подачі команд; Уміти чітко, ясно й образно пояснювати вправи.
Вербальне спілкування	Доступно повідомляти завдання заняття; Знаходити спільну мову з вихованцями; Проводити спеціальні педагогічні бесіди; Використовувати спеціальну термінологію;
Невербальне спілкування	Здійснювати показ вправ, дій, елементів; Використовувати жести-команди, суддівські жести й ін.; Ефективно здійснювати спілкування з вихованцями під час тренування засобами жестів і міміки.
Саморегуляція організму	Організовувати власну діяльність; Систематично займатися самовихованням; Управляти своїм психічним станом і психологічним настроєм на заняття й спортивний успіх

До невербальних засобів В.М.Введенський відносить:

1) *паралінгвістичні* (культура голосу, тембр, реєстр інтонації, темп, гучність, ритміка, тональність, мелодика, паузація);

- 2) *кінетичні* (жести, міміка, пантоміма, рухи тіла, погляди);
- 3) *екстралінгвістичні* (сміх, плач, підстукування, подихи, дотики);
- 4) *просторові* (просторові пересування, відстань між тими, хто спілкується тощо).

4. Форми впливу вчителя фізичної культури на учнів у процесі педагогічного спілкування

Вплив учителя на свідомість і волю учня може здійснюватись у формі:

1. Прояву уваги до учня. Уміння бачити всіх учнів на уроці появляється в молодих учителів вже через 7-10 уроків. Але потрібно ще навчитись показати, що бачиш кожного учня. Доки спрямоване на учня слово, жест у його бік, посмішка тощо не покажуть учневі, що його бачать, учень існує на уроці ніби анонімно. Таке існування ніби звільняє його від необхідності правильно поводитись на уроці. Потрібно намагатись, щоб кожен учень відчував, що він перебуває в полі уваги вчителя.

2. Прохання вчителя. Воно може використовуватись учителем у випадку, коли він не хоче через педагогічні міркування надавати спілкуванню з учнями офіційного характеру. Це одразу змінює ставлення учня до вчителя: учневі хочеться показати, що і він може чимось допомогти вчителю, що і він щось значить у ситуації, яка виникла.

3. Вимоги вчителя. Учитель, який не пояснює собі і учням навіщо, чому, для чого існують вимоги, стає на шлях найменшого опору: проголошує, що діти повинні слухатись дорослих, тому що вони діти. Звичайно, такий прихований аргумент для підлітка і юнаків, які намагаються показатись дорослими, прийнятий ними не може бути. При висуванні аргументації слід враховувати такі положення: а) аргументація не повинна перетворюватись у постійне читання моралі, настанови; б) аргумент повинен виглядати експромтом; в) будуючи аргументацію, потрібно враховувати вікові і статеві особливості школярів; г) не можна використовувати аргументацію-погрозу: "Двійку поставлю!", "До уроку не допущу!", "У щоденник запишу!", бо це не дає можливості школяреві побачити у вимозі соціального змісту.

4. Переконання вчителем учня. Переконувати можна не тільки словом, але і справою, особистим прикладом. Переконання найбільш надійне в психологічному плані. Іноді, при розвиненому в учня самолюбстві, хороший ефект дає вплив через протиставлення: вчитель фізичної культури каже, наприклад, учневі: "Тут неглибоко, але у тебе, мабуть, не вистачить сміливості лягти на воду і поплисти... Ось Тарас (учень, з яким перший конкурує) не побоявся б...".

5. Навіювання. За способом впливу навіювання буває пряме (або відкрите) і непряме (або закрите). Пряме навіювання характеризується відкритістю мети навіювання і безпосередньою спрямованістю його на конкретного учня: " Не бійся, ти виконаєш цю вправу... Ти спокійний..." тощо. Друге має властивість опосередкованого впливу на учня. Можна, наприклад, сказати йому, що в паралельному класі всі учні, навіть найслабші, перестрибнули цю висоту. Це буде прихованим навіюванням, що і цей школяр, який боїться стрибати, теж "візьме" висоту, яку ніяк не може перестрибнути. Непряме навіювання, таким чином, є навіюванням обхідним шляхом. Вибір способу навіювання багато в чому залежить від особливостей учнів. Якщо учень слабо навіюваний, тоді доцільно застосовувати непряме навіювання. В одному випадку кращий результат досягається, якщо вчитель показує свою перевагу над учнями, в іншому - якщо вчитель дає їм зрозуміти, що розраховує на їх допомогу і бажання.

Слід враховувати і свої можливості як суб'єкта навіювання: якщо авторитет учителя в учнів досить високий, тоді можна навіювати від свого імені; якщо ж ні, тоді доцільно використати ім'я іншої людини (наприклад, відомого спортсмена), думка якого для учня є більш авторитетною. Якщо клас чи спортивна команда згідні з думкою вчителя, тоді навіювання окремому учневі краще проводити разом з групою, тому що групове навіювання сильніше від індивідуального. Якщо ж група не сприймає думки вчителя, тоді навіювання потрібно проводити один на один.

6. Примус. Ця форма впливу використовується, як правило, в тих випадках, коли інші форми впливу недійові, або коли немає часу, щоб їх використати. Примус виражається: у прямій вимозі погодитись із думкою і запропонованим рішенням прийняти готовий еталон поведінки тощо, при незгоді учня з ними; у виконанні розпоряджень учителя. Примус спрацьовує тільки у випадку, коли той, що примушує, має більш високий соціальний статус ніж той, кого примушують. Авторитет учителя в очах того, кого примушують, полегшує виконання розпоряджень. Інакше відмова учня від протидії розпорядженню має формальний характер. Тому, як постійна форма впливу на учнів, примус мало придатний. Проте повністю відмовлятися від нього не доцільно, бо він сприяє зняттю конфліктної ситуації на даний проміжок часу і виконанню учнями потрібних дій (при цьому для пом'якшення конфлікту і категоричності вимог учитель повинен пообіцяти розібратись у ситуації і виконати цю обіцянку).

7. Оцінка дій та вчинків учнів. Оцінка має три функції: а) контроль учителя за результатами навчання і виховання; в результаті оцінки досягнутого вчитель одержує інформацію для судження про здібності і старання учня, а також про ефективність своєї роботи; б) управління поведінкою і діяльністю учнів; в) одержання учнями інформації про правильність їх дій та вчинків (зворотній зв'язок для учня). Щоб оцінка виконувала свої функції і мала освітню і виховну роль, вона повинна задовольняти такі вимоги: здійснюватись систематично; бути об'єктивною; бути диференційованою залежно від старань, здібностей та характеру учня; бути індивідуальною (щоб учень не міг прикритись справами товаришів); бути різноманітною за формою.

8. Заохочення та покарання. Немає однозначної залежності між заохоченням і підвищенням активності, а також між покаранням і зниженням активності. Заохочення може здійснюватись шляхом: похвали, вдячності, прояву довіри, нагородження грамотою, призами тощо. Заохоченням є і залучення школяра як помічника, чергового. Для створення мажорного настрою на урок можна заохочувати клас у цілому авансом: "Ви молодці! У вас всіх все

вийде! Ще декілька зусиль і ви станете красивими, сильними спритними!" Цю фразу дітям навіть не обов'язково говорити. Цю думку вчителя діти можуть зрозуміти за його поглядом, киванням головою, реплікою, інтонацією, посмішкою. Одобрення може виражатись і в інших нестандартних формах: оплесках класу, нагородженні жартівними призами та подарунками (на уроці). Такі заохочення довго пам'ятаються учнями, створюючи в них стійкий емоційний фон на уроках фізичної культури. Покарання може здійснюватись у вигляді зауваження, догани, записів у щоденнику тощо. Проте слід не забувати, що покарання не повинно переслідувати мету принизити гідність дитини, зганьбити її.

9. Оцінка і її психологічний вплив. Вона має такий же психологічний вплив, як і будь-яка оцінка. На підставі оцінки учень переводиться з одного класу в інший, вона відображає рівень підготовленості учня. Слід керуватись принципом, що оцінки використовуються правильно тільки у тому випадку, якщо вони сприяють розвитку всіх учнів, а не гальмують його. Учитель повинен будь-якій оцінці давати мотивування, аргументацію. Часто можна бачити, як учитель, який приймає залік, наприклад, із стрибків у висоту, поточним методом, оголошує лише оцінки: "Кравець!... Так п'ятірка. Остапчук!... Трійка! Шевченко!... Четвірка! тощо". Крім того, що учні при такому оцінюванні не знають, що їм вдається, а що ні, вони не відчують і виховної ролі оцінки, тому що не знають, чи виконали вправу краще, чи випередили очікування вчителя. При мотивуванні оцінок учитель повинен уникати таких стандартних фраз: "Ти не хочеш учитись!", "Ти нічого не знаєш (не вмієш)!". Вони є свідченням про роздратованість учителя стосовно до учня, про небажання допомогти йому виправитись.

Тема 8. Активізація діяльності учнів на уроці фізичної культури.

План

1. Види активності учнів на уроці фізичної культури.
2. Інтерес та задоволеність школярів заняттями фізичною культурою та фактори, які їх визначають.
3. Роль біологічного фактора для рухової активності школярів. Способи підвищення навчальної активності школярів на уроках фізичної культури

1. Види активності учнів на уроці фізичної культури

Активність, яку проявляють учні під час занять, поділяють на *пізнавальну та рухову*.

Пізнавальна активність пов'язана з проявом учнями уваги, сприйманням ними навчального матеріалу, з усвідомленням інформації, з її запам'ятовуванням і відтворенням.

Рухова активність - це безпосереднє виконання фізичних вправ. Фізична, і рухова активність це - перш за все, психічна активність, яка знаходить відображення і в моторній активності.

На уроці фізичної культури виділяють організовану та неорганізовану активність учнів. Чим більше місце займає організована активність, тим кращою є організація уроку. Організована рухова активність школярів визначає моторну щільність уроку.

Досягнення високої моторної щільності уроку не повинно бути самоціллю для вчителя фізичної культури:

По-перше, треба виходити із завдань уроку: підвищення рухової активності школярів не повинно шкодити їх пізнавальній активності.

По-друге, треба враховувати обмежені фізичні можливості школярів, необхідність для них періодів

2. Інтерес та задоволеність школярів заняттями фізичною культурою та фактори, які їх визначають

Інтерес - це усвідомлене вибірково позитивне ставлення до чогось, яке спонукає людину проявляти активність для пізнання об'єкта, який її цікавить. Інтерес характеризується шириною (наприклад, до багатьох видів спорту), глибиною (прояв спеціального інтересу до одного виду спорту), стійкістю (тривалість збереження), вмотивованістю (випадковий або свідомий, спеціальний інтерес проявляє людина), дієвістю (проявляє людина активність для задоволення інтересу або ж вона пасивна).

підготовкою себе для конкретної професійної діяльності.

До різних розділів навчального матеріалу програми з фізичної культури у школярів спостерігається диференційований інтерес. У молодших класах хлопчики надають перевагу спортивним іграм, а дівчата - рухливим. Усі решта вправ навчальної програми в цих класах подобаються учням майже однаково. З четвертого класу інтереси починають усе більше диференціюватись. Майже третина дівчат надає перевагу гімнастиці та акробатиці і одночасно не любить вправ для загального розвитку. Частина хлопчиків-семикласників не любить гімнастики і надає перевагу легкій атлетиці. У всіх школярів цього віку спостерігається підвищений інтерес до спортивних ігор, особливо до баскетболу, футболу, естафет у змаганнях.

Підтримання інтересу та цілеспрямованості у школярів залежать від того, чи одержують вони задоволення від уроків фізичної культури. Ставлення до фізичної культури у школярів, як до предмету і як до уроку в абсолютній більшості випадків не збігається: протягом усього періоду навчання в школі у більшості учнів ставлення до фізичної культури, як дисципліни, залишається на високому рівні, а ставлення до уроку (задоволеність уроками фізичної культури) від молодших класів до старших у значної частини учнів знижується.

Головною причиною цього є відсутність емоційності уроку, нецікавість виконання вправ, мале (для хлопчиків) або надмірне (для частини дівчат) фізичне навантаження, погана організація уроку. Отже, справа в майстерності

вчителя фізичної культури. Учні з негативним ставленням до фізичної культури, як навчальної дисципліни, частіше за все (особливо в молодших класах) відвідують уроки заради одержання оцінки та уникнення неприємностей.

3. Роль біологічного фактора для рухової активності школярів

Хоча ступінь активності школярі на уроці фізичної культури визначається передусім соціальними чинниками, проте, не можна недооцінювати і роль біологічного фактора - потреби людини в руховій активності, яка в різних людей виражена різною мірою. Тому можна створити в учнів однакову силу соціального мотиву і одержати все ж різну активність у різних учнів. Ці відмінності і будуть визначатись різною "зарядженістю" учнів на прояв активності.

Підхід учителя фізичної культури до учнів з різною руховою потребою повинен бути індивідуальним, як і оцінка їх працьовитості, яку вони проявляють на уроці. Більша активність одного учня порівняно з іншим ще не означає, що він більш свідомо підходить до своїх обов'язків на уроці, що він більш відповідальний. Просто йому потрібний більший об'єм рухів, щоб задовольнити свою потребу в руховій активності. Для учнів з низькою потребою в руховій активності потрібна така організація їх роботи, при якій вони б відчували постійну увагу вчителя та товаришів, постійний контроль за їх діями та успіхами. Хороші результати дає об'єднання в пари високоактивного школяра з низько активним. Перший здійснює контроль і надає підтримку другому.

Вищесказане стосується лише першої, хоча і найбільш суттєвої характеристики активності - її енергетичного потенціалу, "зарядженості" школяра на діяльність. Важливою є і друга характеристика активності - схильність до певного виду діяльності (різноманітної або одноманітної, яка вимагає діяти швидко або помірно і стереотипно тощо). Ця якісна

характеристика активності, яка є свідченням її вибірковості, теж пов'язана з властивостями нервової системи.

Люди з рухливістю нервових процесів, з сильною нервовою системою схильні до різноманітної діяльності, яка вимагає прийняття швидких та неочікуваних рішень, готові йти на ризик. Люди з протилежними типологічними особливостями - інертністю нервових процесів та слабкою нервовою системою - погано переносять велику психічну напругу, тому надають перевагу спокійній, помірній, навіть монотонній діяльності. Звідси у школярів може проявлятися різний інтерес до гімнастики, баскетболу, плавання, лиж та інших розділів навчальної програми. Залежно від матеріалу програми, який вивчається, активність учнів може бути або більшою, або меншою.

Тема 9. Учитель фізичної культури - організатор розумного способу життя.

План

- 1. Просвітницька діяльність у системі фізичного виховання школярів.**
- 2. Підготовка фізкультурного активу.**
- 3. Створення матеріальної бази та боротьба проти травматизму в школі.**
- 4. Роль педагогічного колективу у розв'язанні завдань фізичного виховання учнів.**
- 5. Деякі особливості роботи вчителя сільської школи.**

1. Просвітницька діяльність у системі фізичного виховання школярів

Кінцева мета шкільного фізичного виховання - зробити фізичну культуру і спорт життєвою проблемою кожної людини. Тому інтерес до занять фізичними вправами повинен зберегтись протягом усього життя. Для досягнення названої мети велике значення, мають просвітницька діяльність, пропаганда фізичної культури в школі.

Просвітницька діяльність повинна бути конкретною. Учитель не повинен агітувати за фізичну культуру взагалі. У процесі просвітницької діяльності доцільно послідовно рекомендувати конкретні форми фізичного виховання залежно від потреб і завдань школи на певному етапі (наприклад, організація спортивної години). При цьому просвітницьку роботу поєднуйте з організаторською, яка полягає у впровадженні в практику цих форм фізичного виховання, які є предметом пропаганди спочатку в окремих класах, а потім і в усіх класах школи.

Обов'язковою умовою просвітницької діяльності є її зв'язок з життям загалом і кожного колективу зокрема. Так, якщо ми хочемо проілюструвати показовими виступами доступність гімнастичних вправ дітям різного віку, то і до показових виступів повинні бути залучені учні відповідного віку.

Велике просвітницьке значення мають:

- шкільний музей спортивної слави або відділ фізичної культури в загальношкільному музеї;
- книга пошани колективу фізкультури, до якої заносяться імена кращих спортсменів, громадських тренерів, суддів.

2. Підготовка фізкультурного активу

Різноманітну роботу з фізичного виховання поза уроками можна виконувати лише за умови широкої самодіяльності активу учнів. Тому вчитель фізичної культури кожної школи повинен прагнути об'єднати навколо себе якомога більше учнів, і не тільки (а може, і не стільки) спортсменів, а й інших, придатних до відповідної роботи, до обслуговування змагань, до створення матеріальної бази тощо. Це можуть бути, і так звані "важкі" діти, але хороші організатори, що бажають допомагати вчителю.

Зрозуміло, що ефективність роботи активу залежить від рівня його підготовки. Тут одного бажання мало, для роботи необхідні знання, уміння і певні навички. Останні можна набути в процесі цілеспрямованого, систематичного і планомірного навчання.

Для кожної групи активістів складається план підготовки.

На спеціально організованих практичних заняттях слухачі семінарів керують тренуванням, беруть участь у суддівстві змагань. Майбутніх інструкторів необхідно знайомити з підготовкою спортивного інвентарю, веденням і складанням навчальної і залікової документації (протоколів змагань, відомостей, наказів тощо). На підсумкових заняттях всі учасники складають залікові іспити з теоретичного і практичного розділів навчального плану. Дуже важливо на заняттях організувати обговорення матеріалу, що вивчається, обмін досвідом, всіляко заохочувати слухачів семінару ставити питання.

Залучення членів фізкультурного активу до взаємоперевірки і взаємоконтролю спонукає їх замислитись над роботою, що виконується, згадати все вивчене. Самоперевірка і взаємоперевірка сприяють самовдосконаленню. Навчившись виявляти позитивні і негативні сторони у роботі товаришів, учень застосовує це вміння і до себе.

Найоптимальніший віковий етап підготовки активу - сьомий-восьмий класи. Якщо в цих класах учні почнуть виробляти організаторські здібності, то до одинадцятого класу це будуть зрілі, кваліфіковані помічники вчителя.

У деяких школах фізкультурні активісти носять спеціальну форму і емблему.

3. Створення матеріальної бази та боротьба проти травматизму в школі

Важливою умовою функціонування системи фізичного виховання у школі є матеріальна база. При цьому масова фізична культура потребує особливої бази. Плануючи її створення, вчитель фізкультури повинен орієнтуватись не тільки і не стільки на урок, скільки на необхідність залучити до виконання вправ одночасно всіх учнів, враховуючи їх вік і рівень підготовленості. Якщо, наприклад, для успішного проведення уроку з елементами баскетболу достатньо мати два баскетбольні майданчики і чотири додаткові баскетбольні кошики, то для роботи на перервах їх треба значно більше і для різних шкіл -

різну кількість. Важливо забезпечити всіх учнів на уроці і в позаурочних заняттях інвентарем, дати змогу кожному займатись на своєму приладі. Тільки тоді можна дати учням необхідне навантаження, підійти диференційовано до кожного, підтримати його інтерес протягом усіх занять.

У процесі конструювання, створення і використання нестандартного багатопропускового обладнання слід дотримуватись ряду вимог:

- необхідність розвитку фізичних якостей і багатопрофільність використання;
- можливість фронтальної організації навчальної діяльності, швидкого встановлення і розбирання, безпеки і доступності виконання вправ;
- формування прикладних навичок;
- підвищення емоційного насичення занять;
- можливість використання в процесі самостійної роботи учнів;
- усунення можливих причин травматизму.

4. Роль педагогічного колективу у розв'язанні завдань фізичного виховання учнів

Аналіз діяльності кращих шкіл з фізичного виховання свідчить, що справжній успіх приходить там, де при персональній відповідальності кожного за свою ділянку роботи є повна взаємодія, взаємодопомога, взаєморозуміння між членами педагогічного колективу на чолі з директором школи. Лише в цьому випадку фізична культура, культ здоров'я органічно входять у повсякденне життя школи.

Тільки спільними зусиллями всього педагогічного колективу школи, учнів, їхніх батьків, громадських організацій можна створити по-справжньому дієву систему фізичного виховання, значно легше розв'язувати різні органі

заційні питання, поживавити позакласну спортивно-масову роботу, сформувані в учнів стійкий інтерес до систематичних занять фізичними вправами.

Кожен учитель, який би предмет він не викладав, не може не думати про здоров'я своїх учнів, їх поставу і манери, рухи і пози. По суті, так воно і буває на практиці. Викладаючи свій предмет, кожен педагог постійно звертається до засобів фізичного виховання, роблячи зауваження учням і вимагаючи їх виконання. Педагогічні втручання спрямовані на виховання культури поведінки, природної й гарної ходи, на охорону і зміцнення зору, формування навичок правильно тримати різні знаряддя навчальної та виробничої праці, а також привчання школярів до самодисципліни, порядку і самоорганізованості. Цей процес іде і попутно, і спеціально організовується (гімнастика до уроків, фізкультхвилинки і паузи, ігри на перервах). Навіть на заняттях технічною і художньою творчістю справжній педагог не може не думати про те, як стоять або сидять його вихованці, як пересуваються, тримають руки і тулуб, граючи на фортепіано, біля мольберта тощо.

5. Деякі особливості роботи вчителя сільської школи

Сільська школа висуває особливо великі вимоги до організаторських і комунікативних умінь учителя, його загальної ерудиції, навичок розв'язувати господарські питання, переконувати не тільки дітей, а й дорослих. Сільський учитель постійно перебуває в полі зору своїх учнів, їхніх батьків, він є носієм культури загалом і фізичної, зокрема. Тому особистий приклад учителя, його поведінка визначають ставлення до нього і його предмета, а отже, й успіх у роботі.

Учителеві сільської школи доведеться долати не тільки загальнопедагогічні труднощі на шляху до опанування учнями фізичних вправ, а й розв'язувати специфічні проблеми. Наприклад, допомагати дітям, особливо дівчаткам, долати сором'язливість, виявляти сміливість, боротись із невпевненістю у власних силах тощо.

Серйозна проблема - неукомплектованість класів. Із погляду здорового глузду, - чим менше в класі учнів, тим легше їх навчати. Крім цього, при невеликій наповненості класів легше виявити індивідуальні інтереси дітей,

розвинути їх, надати кожному допомогу, проконтролювати якість засвоєння навчального матеріалу. Результати масового опитування сільських учителів у різних областях України показали, що 60% опитаних вважають 15-20 учнів у класі оптимальною кількістю.

За роботи вчителя з 7-12 школярами радимо відмовитися від інтенсифікації процесу фізичного виховання і, особливо, контролю, оскільки вони погіршують активність учнів. Непридатний тут і офіційний, командний тон управління. Стиль спілкування в класах з невеликою кількістю учнів повинен відрізнятись від загальноприйнятого. Бажано, щоб педагог старанно продумував своє місце на уроці. Оскільки уроки проводяться з переважним використанням фронтального методу організації діяльності учнів, доречно особиста участь учителя в певних діях та іграх. Функції фізкультурного активу, який, на перший погляд, втрачає сенс через малу кількість учнів, насправді повинні розширюватись, але під більш пильною увагою вчителя. В окремих фрагментах уроку радимо надавати школярам повну самостійність (з наступним обговоренням їхніх дій). Треба чітко розраховувати час, посилювати міжпредметні зв'язки, для чого створюються сприятливі умови.

Тема 10. Принципи побудови процесу фізичного виховання.

План

- 1. Визначення поняття принципів.**
- 2. Принципи побудови процесу фізичного виховання.**
- 3. Формування стійкого інтересу до мети і завдань занять**

1. Визначення поняття принципів

Усі явища та процеси у природі і житті підпорядковані певним закономірностям і розвиваються відповідно до них. Ці закономірності існують у природі незалежно від волі людини. Таким закономірностям, як показують наукові дослідження і практичний досвід, підпорядкований і процес фізичного

виховання. Пізнання цих закономірностей, їх вивчення допомогли виробити певні позиції, згідно з якими можна краще керувати процесом фізичного виховання учнів.

Позиції, що визначають найбільш загальні, відправні положення керівництва процесом фізичного виховання, в теорії фізичного виховання одержали назву принципів. Знання принципів та їх практична реалізація роблять процес фізичного виховання школярів ефективнішим і є віддзеркаленням демократизації навчально-виховного процесу.

Незнання принципів або їх ігнорування вчителем ускладнює процес фізичного виховання, робить шлях від постановки завдань до досягнення бажаного результату довшим, може зашкодити розвитку і здоров'ю дітей. У результаті такий процес фізичного виховання породжує зневіру у своїх силах, призводить до втрати інтересу учнів до занять фізичними вправами, знижує авторитет учителя.

У різних літературних джерелах з педагогіки та фізичного виховання принципи називаються по-різному. Але аналіз цих джерел показує, що під різними назвами розуміють одні і ті ж поняття, які зводяться до наступного:

- будувати процес фізичного виховання необхідно при активній участі в ньому учнів, з усвідомленням ними цінності занять фізичними вправами для їх всебічного розвитку;
- при вивченні вправ необхідно використовувати різні форми наочності для формування уявлення та кращого їх сприйняття учнями;
- у процесі навчання забезпечувати доступність запропонованих фізичних, координаційних та психічних навантажень кожному учневі;
- при плануванні роботи формувати чітку систему занять та забезпечувати наступність у засвоєнні вправ;
- у процесі занять постійно підвищувати вимоги до учнів, надійно закріплювати засвоєне на заняттях.

2. Принципи фізичного виховання.

1. Принцип свідомості і активності учнів, який полягає в тому, що будувати процес фізичного виховання необхідно при активній участі в ньому учнів, з усвідомленням ними цінностей занять фізичними вправами для їх всебічного розвитку. Даний принцип реалізується через формування вчителем стійкого інтересу в учнів до мети і завдань занять з фізичної культури. Другим напрямком реалізації принципу свідомості і активності є стимулювання учнів до свідомого контролю й аналізу своїх дій, а також виховання в них творчого ставлення до процесу фізичного виховання, ініціативи і самостійності.

2. Принцип наочності. Процес пізнання розвивається за формулою "від живого бачення до абстрактного мислення і від того до практики. Це положення лежить в основі принципу наочності у фізичній культурі";

3. Принцип доступності і індивідуалізації, адже навчання і виховання слід будувати так, щоб вони завжди були розвиваючими. Для цього враховують існуючий рівень рухового досвіду, фізичного і психічного розвитку дитини, прагнучи забезпечити доступність фізичного виховання шляхом постановки завдань, що повністю враховують можливості учнів;

4. Принцип систематичності. В основі цього принципу лежить систематизація навчального матеріалу, забезпечення регулярності занять та упередженні в методичному забезпеченні занять раціонального чергування навантажень і відпочинку;

5. Принцип міцності і прогресування, який базується на достатній кількості повторень та постійному підвищенні вимог до учнів.

3. Формування стійкого інтересу до мети і завдань занять

Значне поліпшення фізичного виховання учнів неможливе без захоплення їх фізичною культурою. І тут головна роль належить учителю. Як би не були досконалі навчальні програми і методичні розробки, самі по собі вони не здійснюють педагогічного процесу. Незалежно від їх якості один педагог забезпечить стійку мотивацію до занять, а інший зруйнує і ту, що була. До

вчительського мистецтва, як до образотворчого або сценічного, відноситься точна відповідь французького художника П.О.Ренуара. Його запитали: "Метре, що важливіше в мистецтві — "як" чи "що?" Ренуар відповів: "Важливо — хто".

Головними засобами мотивації навчальної роботи школярів, що використовуються учителями на уроках фізичної культури, є мотивування та стимули.

Мотивування являє собою сукупність фактів, аргументів і доказів, що переконують у значимості для учня фізичних вправ, що вивчаються. Якщо учні внутрішньо приймають мотивуючі докази учителя, то навчальний матеріал набуває для них особистісного значення. В цьому випадку навчальна мета збігається з навчальним мотивом учня і його репродуктивні навчальні дії трансформуються в усвідомлену навчальну діяльність.

До мотивувань пред'являється низка загальних вимог. Вони повинні: бути наочними; лаконічними і доказовими; орієнтуватись на рівень розвитку учнів; враховувати їх інтереси, статеві особливості; нести в собі особистісний і громадсько-корисний сенс.

Тема 11. Ігрові технології на уроках фізичної культури.

План

- 1. Сучасні ігрові технології.**
- 2. Використання народних ігор та їх роль у розвитку пізнавальної активності для фізичної культури**
- 3. Використання ігрової технології і технології успіху.**

1. Сучасні ігрові технології.

Гра - це вид діяльності в умовах ситуацій, спрямованих на відтворення і засвоєння суспільного досвіду, в якому складається й удосконалюється самоврядування поведінкою.

У вітчизняній педагогіці і психології проблему ігрової діяльності розробляли К.Д. Ушинський, П.П. Блонський, С.Л. Рубінштейн, Д. Б. Ельконін, у закордонній – З. Фрейд, Ж. Піаже та інші.

Ігрова діяльність займає важливо місце в освітньому процесі. Цінність ігрової діяльності полягає в тому, що вона враховує психолого-педагогічну природу дитини, відповідає її потребам і інтересам. Гра формує типові навички соціальної поведінки, специфічні системи цінностей, орієнтацію на групові і індивідуальні дії, розвиває стереотипи поведінки в людських спільнотах.

Ігрова діяльність виконує такі функції:

- *Розважальну* (це головна функція гри – розважити, дати задоволення).
- *Комунікативну*: оволодіння діалектикою спілкування. Гра - діяльність комунікативна, що дозволяє дитині увійти в реальний контекст складних людських комунікацій.
- *Самореалізації дитини* у грі як «полігоні людської практики». Гра дозволяє, з одного боку, побудувати і перевірити проект зняття конкретних життєвих труднощів у практиці дитини, з іншого - виявити недоліки досвіду.
- *Ігротерапевтичну*: полягає у використанні гри як засобу подолання різних труднощів, що виникають у дитини в поведінці, спілкуванні, навчанні.
- *Діагностичну*: гра надає можливість педагогові діагностувати різні прояви дитини (інтелектуальні, творчі, емоційні та ін..) У той же час гра - «поле самовираження», в якому дитина перевіряє свої сили, можливості у вільних діях, самовиражаються і самостверджуються себе.
- *Корекції*: внесення позитивних змін, доповнень до структури особистісних показників дитини. У грі цей процес відбувається природно, м'яко.
- *Міжнаціональну комунікацію*: Гра дозволяє дитині засвоювати загальнолюдські цінності, культуру представників різних національностей, оскільки «ігри національні і в той же час інтернаціональні, міжнаціональні,

загальнолюдські». Соціалізації: включення в систему суспільних відносин, засвоєння норм людського гуртожитку.

- *Соціалізації:* Гра - є сильний засіб включення дитини в систему суспільних відносин, засвоєння нею багатств культури.

Виховуючий потенціал самих різних ігрових проектів і програм, пропонованих дітям, частіше за все залежить від:

- змісту пізнавальної, етичної інформації, укладеної в правила ігрових дій учасників;

- рівня самостійності учасників у пошуку засобів, узгодження дій з партнерами, самообмеження в ім'я досягнення мети й успіху, установлення доброзичливих стосунків;

- вибору учасниками зразків для наслідування.

Ігрова технологія (Г.К. Селевко) містить спектр цільових орієнтацій:

- *Дидактичні:* розширення кругозору, пізнавальна діяльність; застосування знань, умінь, навичок у практичній діяльності; формування умінь і навичок, необхідних у практичній діяльності; розвиток трудових навичок.

- *Виховуючі:* виховання самостійності, волі; формування певних підходів, позицій, етичних, естетичних і світоглядних установок; виховання співпраці, колективізму, товариськості, комунікативності.

- *Розвивальні:* розвиток уваги, пам'яті, мови, мислення, умінь порівнювати, зіставляти, уяви, фантазії, творчих здібностей, емпатії, рефлексії, уміння знаходити оптимальні рішення.

- *Соціалізуючі:* залучення до норм і цінностей суспільства; пристосовування до умов середовища; стресовий контроль, саморегуляція; навчання спілкування, психотерапія.

Ігрові технології в молодшому шкільному віці

Для молодшого шкільного віку характерна яскравість і безпосередність сприйняття, легкість входження в образи. Діти легко залучаються до будь-якої діяльності, особливо в ігрову, самостійно організовуються в групову гру, продовжують ігри з предметами, іграшками.

Діти діють за ігровими правилами (так, у випадку рольових ігор – за логікою розіграної ролі, в імітаційно-моделюючих іграх разом з рольовою позицією діють «правила» імітованої реальності). Ігрова обстановка трансформує й позицію вчителя, вихователя, які балансують між роллю організатора, помічника й співучасника загальної дії.

Найважливіша роль у цій моделі належить заключному ретроспективному обговоренню, у якому діти спільно аналізують хід і результати гри, співвідношення ігрової (імітаційної) моделі й реальності, а також хід ігрової взаємодії. У вітчизняній педагогіці є ряд таких ігрових технологій (персонажі «Чарівника Смарагдового міста», «Пригод Буратіно»).

Мета використання технології/методики	Опис порядку використання (застосування) технології/методики в практичній професійній діяльності	Результат використання технології/методики
<p>Активізація і вдосконалення основних психічних процесів, що лежать в основі рухової активності школярів. Виховання морально-вольових якостей.</p>	<p>На кожному уроці фізичної культури застосовуються елементи ігрової технології:</p> <ul style="list-style-type: none"> - для навчання руховим діям (рухливі ігри, спортивні ігри: баскетбол, волейбол, футбол); - для розвитку різних фізичних якостей (різні естафети, рухливі ігри); - для формування понять про норми громадської поведінки, виховання культурних навичок поведінки; - для збільшення позитивних емоцій від занять фізичною культурою і тим самим підвищення інтересу до занять фізичними вправами і спортом. 	<p>Активна рухова діяльність ігрового характеру і позитивні емоції, що викликаються нею, посилюють усі фізіологічні процеси в організмі, покращують роботу усіх органів і систем</p>

2. Використання народних ігор та їх роль у розвитку пізнавальної активності для фізичної культури

Останнім часом особливо гостро постає питання про напрями розвитку фізичного виконання в загальноосвітніх школах. Чинна початкова програма, яка передбачає два уроки фізичної культури щотижня, не забезпечує необхідного обсягу рухової активності школярів. Якщо вірити статистиці, то через відсутність чіткої системи фізичного виховання 53% учнів мають послаблене здоров'я і відстають у фізичному розвитку, 63% - порушення постави, 45-50% старшокласників потерпають від різних неврозів. І це не повний перелік недугів.

Брати участь в іграх можуть від 2 до 40 осіб будь-якого віку. Скільки на вулицю чи у двір не вийшло б дітей, всі можуть грати. Це значить, що народні ігри, з якими учні ознайомляться на уроках фізичної культури, можна перенести у двір, де зараз діти різного віку часто нудьгують, не знаючи, чим зайнятися.

Від покоління до покоління старші передавали народні обряди, традиції молодшим. Ним вони допомагали зберегти національний колорит як одну із своєрідних і яскравих його граней - народні ігри. Народні ігри є скарбницею людської культури. Ігрова діяльність дітей в народних іграх широка і різноманітна. Дитинство й ігри - нероздільні. Ігри вводять дитину в життя, знайомлять її з довкіллям, допомагають здобути знання і набути трудових навичок, фізично загартовуватись.

Серед засобів фізичного виховання народні ігри посідають особливе місце. Народна гра - сукупність різноманітних рухових дій, які зумовлюють поведінку гравців. Для вчителя - це важіль вкидання, для учнів - це діяльність найбільш цікава, емоційна, творча, а тому приємна.

Народні ігри прості й різноманітні. Багато з них мають окремі елементи спортивних ігор і є доброю підготовкою до них.

Характерною особливістю українських народних ігор не тільки багатство і різноманітність рухів, але і довільне застосування їх у різноманітних ігрових ситуаціях, що сприяє прояву ініціативи й творчої активності учнів.

3. Використання ігрової технології і технології успіху.

Зараз очевидно, що ігри потрібні для забезпечення гармонійного поєднання розумових, фізичних і емоційних навантажень, загального комфортного стану. Дослідження ігрової діяльності підкреслюють її унікальні можливості у фізичному і моральному вихованні дітей, особливо в розвитку пізнавальних інтересів, у виробленні волі і характеру, у формуванні умінь орієнтуватися в навколишній дійсності. Говорячи про сприяння розумовому розвитку, слід зазначити, що вона змушує мислити найекономічніше, приборкувати емоції, миттєво реагувати на дії суперника і партнера. Учні знаходять, що гра розвиває так звану внутрішню мову і логіку. Адже гравцеві доводиться вибирати й здійснювати з безлічі можливих операцій одну, найбільш, на його думку, доцільну. Усе це дуже важливо для розвитку особистості.

Технологія успіху припускає створення ситуації успіху на уроці:

1. Перша обов'язкова умова - атмосфера доброзичливості в класі упродовж усього уроку. (Доданки доброзичливості: посмішка, добрий погляд, увага один до одного, інтерес до кожного, привітність, розташованість, м'які жести.)

2. Друга умова - зняття страху - авансування успіху (оголосити про позитивні результати до того, як вони отримані, це збільшує міру упевненості в собі дитини і підвищує активність).

3. Ключовий момент - висока мотивація пропонованих дій: В ім'я чого? Заради чого? Навіщо? Мотив найсильніший механізм.

4. Реальна допомога в просуванні до успіху - прихована інструкція діяльності, що посилається суб'єктові для ініціації розумового образу майбутньої діяльності й шляху її виконання.

5. Коротка експресивна дія - педагогічне навіювання, зібране в яскравий фокус (За справу! Приступаємо!)

6. Педагогічна підтримка в процесі виконання роботи (короткі репліки або мімічні жести).

7. Оцінювання - оцінка не робиться в цілому, вона не вимовляється згори, вона ставить акцент на деталях виконаної роботи.

Тема 12. Здоров'язберігаючі технології на уроках фізичної культури.

План

- 1. Здоров'язберігаюча педагогіка.**
- 2. Групи здоров'язберігаючих технологій.**
- 3. Гігієнічні умови забезпечення навчального процесу.**
- 4. Здоров'язберігаюча педагогіка.**

Стан здоров'я школярів - найважливіший показник благополуччя суспільства і держави, що не лише відбиває справжню ситуацію, але й прогнозує майбутнє. Згідно з останніми даними, отриманими різними фахівцями, практично здоровими можна визнати не більше ніж 10% нинішніх школярів. Найбільш часті патології у школярів - порушення гостроти зору, патологія опорно-рухового апарату (порушення осанки і викривлення хребта), захворювання серцево-судинної системи, травної системи, алергічні прояви. Особливе місце займають захворювання нервової системи і психологічної сфери.

За сучасними науковими підходами структурними складовими здоров'я визначено:

- **фізичне здоров'я**, що розглядається як поточний стан функціональних органів і систем організму;
- **психічне здоров'я** – стан психічної сфери людини, який характеризується загальним душевним комфортом, забезпечує адекватну регуляцію поведінки й обумовлений потребами біологічного і соціального характеру;

- **соціальне здоров'я** – система цінностей, настанов і мотивів поведінки в соціальному середовищі.

Здоров'язберігаюча педагогіка, з одного боку, має сформувати в учнів спеціальні знання, уміння, навички збереження і зміцнення свого здоров'я, створення індивідуального здорового способу життя, а з іншого – передбачати в педагогічних технологіях можливості здійснення самостійних спроб удосконалення себе, свого тіла, психіки, емоцій, працювати над розвитком своїх комунікативних здібностей, виховувати гуманне ставлення до світу, до оточення, до самого себе .

Під здоров'язберігаючими педагогічними технологіями сьогодні слід розуміти:

- *сприятливі умови навчання дитини в школі* (відсутність стресових ситуацій, адекватність вимог, методик навчання та виховання);

- *оптимальну організацію навчального процесу* (відповідно до вікових, статевих, індивідуальних особливостей та гігієнічних норм);

- *повноцінний та раціонально організований руховий режим.*

Принципи здоров'язберігаючої педагогіки:

- "не нашкодь";

- пріоритет дієвої турботи про здоров'я учнів (припускає, що все, що відбувається в освітній установі повинно оцінюватися з позиції впливу на психофізіологічний стан і здоров'я учнів);

- триєдине уявлення про здоров'я (єдність фізичного, психічного і соціального здоров'я);

- безперервність і спадкоємність;

- суб'єкт-суб'єктні взаємовідносини з учнями (зв'язок головного завдання школи з турботою про здоров'я: включення питань здоров'я в зміст програм, забезпечення здоров'язберігаючого характеру проведення процесу навчання);

- відповідність змісту і організації навчання віку учнів :

- гармонійний розвиток навчальних, виховуючих, розвиваючих завдань;

- пріоритет позитивного впливу над негативним;
- відповідальність учнів за своє здоров'я;
- "відстрочений" результат (результат проявиться через декілька років);
- контроль за результатами.

2. Групи здоров'язберігаючих технологій.

Серед здоров'язберігаючих технологій, вживаних в системі освіти, виділяються декілька груп, що відрізняються різними підходами до охорони здоров'я і, відповідно, різними методами і формами роботи. Учителям фізичної культури близькі будуть фізкультурно-оздоровчі технології. Вони спрямовані на фізичний розвиток учнів. До них відносяться: загартовування, тренування сили, витривалості, швидкості, гнучкості і інших якостей, що відрізняють здорову, треновану людину від фізично слабкої.

Слід зазначити, що впровадження здоров'язберігаючих освітніх технологій пов'язано з використанням медико-гігієнічних, фізкультурно-оздоровчих, лікувально-оздоровчих, соціально-адаптованих, екологічних здоров'язберігаючих технологій та технологій забезпечення безпеки життєдіяльності.

Аналіз існуючих здоров'язберігаючих технологій дає можливість виокремити такі групи:

- здоров'язберігаючі технології, створюють безпечні умови для перебування, навчання та праці в школі та ті, що вирішують завдання раціональної організації виховного процесу (з урахуванням вікових, статевих, індивідуальних особливостей та гігієнічних норм), відповідність навчального та фізичного навантажень можливостям дитини;
- оздоровчі технології, спрямовані на вирішення завдань зміцнення фізичного здоров'я учнів, підвищення потенціалу (ресурсів) здоров'я: фізична підготовка, фізіотерапія, аромотерапія, загартування, гімнастика, масаж, фітотерапія, музична терапія;

- технології навчання здоров'я – гігієнічне навчання, формування життєвих навичок (керування емоціями, вирішення конфліктів тощо), профілактика травматизму та зловживання психоактивними речовинами, статеве виховання;
- виховання культури здоров'я – виховання в учнів особистісних якостей, які сприяють збереженню та зміцненню здоров'я, формуванню уявлень про здоров'я як цінність, посиленню мотивації на ведення здорового способу життя, підвищенню відповідальності за особисте здоров'я, здоров'я родини.

Тема 13. Методи педагогічних досліджень.

План

- 1. Педагогічний експеримент.**
- 2. Педагогічне спостереження та способи його ведення.**
- 3. Контрольні випробування.**
- 4. Аналіз документальних матеріалів та опитування.**

Дослідження - це процес і результат наукової діяльності, спрямований на отримання нових знань про закономірності, структуру, механізми функціонування явища, що вивчається, про зміст, принципи, методи і організаційні форми діяльності.

Педагогічне дослідження - це процес формування нових педагогічних знань, вид пізнавальної діяльності, спрямований на відкриття об'єктивних закономірностей навчання, виховання і розвитку.

Характеристика наукової педагогічної діяльності :

Суб'єктом є педагог-дослідник.

Об'єктами є процес виховання, процес навчання, педагогічний факт, явище.

Метою є нові наукові педагогічні знання.

Наукове дослідження поділяється на **види**:

а) *фундаментальні дослідження*, які мають на меті розкриття сутності педагогічних закономірностей та спрямовані на поглиблення наукового знання,

розвиток методології науки, відкриття її нових галузей і які не переслідують безпосередньо практичних цілей;

б) *прикладні дослідження*, які розв'язують окремі теоретичні і практичні завдання, що пов'язані з формуванням змісту виховання і освіти, розробкою педагогічних технологій; поєднують науку з практикою, фундаментальні дослідження і розробки;

в) *розробки*, які мають на меті створення програм, підручників, посібників, інструктивно-методичних рекомендацій з питань організації процесів виховання і навчання, управління виховними системами.

Логіка побудови науково-педагогічного дослідження складається з кількох етапів, а саме:

I етап включає загальне ознайомлення з проблемою дослідження, обґрунтування її актуальності, рівня розробленості; визначення об'єкта, предмета та теми дослідження; формулювання загальної та проміжної мети дослідження, співвіднесення з метою завдань.

II етап складається з вибору методології – вихідної концепції, опорних теоретичних положень, єдиного задуму та дослідницького підходу, що визначають хід і передбачувані результати дослідження.

III етап передбачає побудову гіпотези дослідження – теоретичної конструкції, справедливості якої слід довести.

IV етап охоплює вибір методів дослідження; проведення констатуючого експерименту з метою встановлення вихідного стану предмету дослідження.

V етап складається з організації і проведення перетворюючого експерименту.

VI етап вміщує аналіз, інтерпретацію та оформлення результатів дослідження.

VII етап передбачає розробку практичних рекомендацій.

Найпоширеніші способи опитування: анкетування, інтерв'ю, бесіда.

Анкетування - це метод одержання інформації шляхом письмової відповіді респондентів на систему стандартизованих відповідей анкети.

Інтерв'ю - це метод одержання інформації шляхом усних відповідей респондентів на систему стандартних питань, що ставляться дослідником усно.

Бесіда - це метод одержання інформації шляхом двостороннього або багатостороннього обговорення питання, яке цікавить дослідника.

Принципової різниці між видами опитування немає. Інтерв'ю та бесіда проводиться за заздалегідь розробленим планом, який у процесі дослідження може змінюватися шляхом поглиблення й уточнення. Ці методи можуть використовуватися за малої вибірки обстежуваних.

Тема 14. Основи психологічної адаптації до педагогічної діяльності.

План

- 1. Професійна адаптація молодого вчителя.**
- 2. Функції професійної адаптації.**
- 3. Шляхи вирішення проблем адаптації молодого вчителя.**
- 4. Особливості адаптації до професійної діяльності вчителів фізичної культури.**

Відвідування занять у «Школі молодого вчителя» частково вирішує проблему підвищення їхніх професійних компетентностей і розвитку педагогічної майстерності, стимулюючи молодих фахівців до постійного саморозвитку і самовдосконалення.

Професійна адаптація молодого вчителя виявляється у його пристосуванні та звиканні до характеру, режиму та умов праці, в оволодінні фаховими знаннями, вміннями і навичками, у формуванні професійних якостей особистості, які потрібні для успішної фахової діяльності, і включає в себе такі компоненти:

- адаптація до змісту діяльності;
- адаптація до умов діяльності;
- адаптація до колективу колег;
- адаптація до стосунків із керівництвом;
- включення в первинну (малу) групу колег;
- включення у процеси саморозвитку (розвиток мотивації, оволодіння професійними знаннями, становлення професійних умінь, навичок та ін.);

– адаптація до стосунків з учнями та їхніми батьками.

Адаптація молодого вчителя в сучасному педагогічному просторі здійснюється через:

- продуманий відбір навчальних закладів різних типів і вчителів, які мають високий професійний рівень,
- ієрархічно організовану сукупність технологічних засобів, детермінованих загальною концепцією педагогічної діяльності,
- включення різних форм і видів діяльності вчителя, спрямованих на створення оптимальних умов для професійного самоутвердження і самовираження,
- принцип наступності професійної підготовки і її неперервності, що дозволяє молодим фахівцям без особливих внутрішніх бар'єрів почати трудовий шлях у постійно змінюваних умовах діяльності сучасної школи.

Особливості адаптації до професійної діяльності вчителів фізичної культури.

Самостійна професійна діяльність початкуючого учителя фізичної культури вимагає включення його до нової системи стосунків, нових форм поведінки у зв'язку з виконанням нової соціальної ролі і підвищенням свого статусу в суспільстві (замість студента, яким він був місяць тому, тепер він педагог, наставник). Початкуючі учителі залежно від наявних у них психологічних особливостей по-різному адаптуються до своєї професії і місця роботи.

Швидше протікає адаптація у тих, хто товариський, упевнений в собі. Вони легко встановлюють хороші взаємовідносини з учнями і педагогічним колективом, за кожну справу беруться з великою енергією. У перші місяці роботи, ці учителі добре справляються з усіма розділами навчально-виховної роботи, оскільки вже в першій чверті ними намічаються і проводяться змагання в школі, товариські зустрічі, туристичні походи. Це відповідає очікуванням і вимогам адміністрації, яка хоче, щоб молоді фахівці швидко входили в ритм життя школи. Проте у деяких учителів адаптація проходить не зовсім гладко.

Поступово їх ентузіазм і новаторський запал згасають, на зміну приходить розчарування, з'являється бажання пошукати іншу справу.

Швидше адаптуються в школі ті молоді вчителі, які за роки навчання у Вузі набули організаторських якостей і уміння, а також ті, яким допомагають досвідченіші колеги. Проте, приймаючи поради майстрів з фізичного виховання, молоді учителі повинні проявляти обережність і вибірковість, оскільки не всяка манера ведення уроків підходить учителям з різним темпераментом і здібностями. Треба переймати прийнятні для себе способи дій, спочатку примірявшись до них і встановивши їх ефективність. Таким чином молодий учитель сформує у себе свій стиль діяльності, що відповідає його здібностям і схильностям. Бездумне ж копіювання різних педагогічних систем і стилів, якими користуються учителі-новатори, може принести шкоду. Є. М. Литвинов відмічає наступні недоліки в роботі молодих учителів фізичної культури:

1. Слабо орієнтуються у відборі учбового матеріалу
2. Не вміють вибрати головне.
3. Мають труднощі у визначенні об'єму вправ і їх спрямованості залежно від проходження учбової програми
4. Не завжди враховують можливості учнів, їх фізичну підготовленість.

Типові труднощі учителя фізичної культури в педагогічній діяльності

Робота учителя фізкультури багатогранна, а підготовка, яку він отримав у вищому навчальному закладі, не забезпечує однакової його готовності до усіх аспектів педагогічної діяльності. З набуттям досвіду знижується число труднощів, що зазнають учителі. Тихонов А.М. показав, що учителі, навіть з великим стажем, зазнають труднощів у стосунках з важкими учнями в роботі щодо пропаганди фізичної культури, у підтриманні порядку в спортивній залі й інвентарю, в організації фізкультурного активу школи.

Способи підвищення професійної майстерності учителя фізичної культури

Для того, щоб стати майстром-педагогом, учителеві фізичної культури потрібно п'ять-шість років роботи в школі. Проте і в подальші роки триває його вдосконалення як професіонала. У зв'язку з віковими змінами рівня фізичної підготовленості дещо змінюється і структура діяльності учителя фізичної культури. Все більшу роль відіграє його вміння керувати уроком, використання помічників на уроці з учнів, які можуть виконати для демонстративні вправи, які самому учителеві з ряду причин виконати важко і навіть недоцільно (через те, що у виконанні учителя буде загублена естетика рухів). Все це свідчить про те, що майстерність учителя - динамічна характеристика і процес вдосконалення учителя нескінченний.

Є декілька способів підвищення майстерності учителем фізичної культури. Один з них полягає в підвищенні кваліфікації на різних курсах, методичних нарадах тощо. Інший спосіб - самовдосконалення, яке може здійснюватися декількома шляхами:

1. Відвідування і аналіз уроків, що проводяться досвідченими вчителями.
2. Підвищення своєї професійної і загальної ерудиції(читання спеціальної літератури, у тому числі журналу "Фізична культура в школі", узагальнення нових відомостей і формулювання висновків для своєї педагогічної роботи); читання спортивної преси, перегляд телепередач про спортивні змагання, відвідування ряду змагань з метою - бути в курсі всіх спортивних найважливіших подій, мати широку ерудицію в області спорту (без цього важко емоційно проводити уроки по фізичній культурі і заняття спортивних секцій, формувати в учнів інтерес до фізичної культури). Повсякденний аналіз своєї педагогічної діяльності(наприклад, за допомогою щоденника, в якому можуть записуватися особливості окремих учнів і класу в цілому, фіксуватися ефективність тих або інших дій для учнів у різних ситуаціях, плани на майбутнє, думки з приводу організації уроку і т. п.). Проведення нескладної дослідницької роботи, яка дала б відповідь на питання, що цікавлять учителя, пов'язані з його діяльністю (яка, наприклад, ефективність використаних ним вправ для розвитку сили, який рівень фізичної підготовки класу в цілому і

окремих учнів, який з методів ефективніший в тих або інших конкретних умовах тощо).

3. Самовдосконалення повинне здійснюватися учителем не утилітарно, коли засвоюється лише те, що стосується методики проведення уроку фізичної культури. Деякі учителі, читаючи, наприклад, журнал "Фізична культура в школі", звертають увагу тільки на ті статті, в яких описуються комплекси фізичних вправ і нове нестандартне устаткування. Такий вибір інформації, хоча і розширює методичну базу учителя, але не стимулює його до переосмислення наявних знань з позиції загальних підходів і принципів фізичного виховання учнів. Тому теоретична база такого учителя залишається на тому ж рівні або навіть погіршується в результаті того, що забуваються з роками відомості, які були отриманих в інституті.

2.2 Плани семінарських занять

СЕМІНАР № 1

Соціальне призначення професії учителя. Структура і особливості педагогічної діяльності.

Мета: розкрити складності педагогічної професії, багатогранності і глибини її змісту; з'ясувати вимоги суспільства до професії вчителя; ознайомитися з правами та обов'язками педагогічних працівників.

План.

1. Поняття про професію. Соціальне призначення професії вчителя.
2. Функції педагогічної діяльності
3. Компоненти педагогічної діяльності.
4. Своєрідність професії педагога.
5. Особливості педагогічної діяльності.
6. Права і обов'язки педагогічних працівників.

Основні поняття теми: професія, учитель, педагогічна діяльність, функції педагогічної діяльності (освітня, розвиваюча, виховна, суспільно-педагогічна); компоненти педагогічної діяльності (гностичний (пізнавальний), проектувальний, конструктивний, організаторський, комунікативний).

Завдання для самостійної роботи

1. Вивчити рекомендовану літератури та скласти професійний кодекс педагога.
2. Ознайомтесь із працею Сухомлинського В.О. „Сто порад учителеві”, випишіть, що таке покликання до праці вчителя і як воно формується.

Теми рефератів:

- “Учитель у житті дитини”;
- ”Я і моя професія”;
- “Прогресивні педагогічні ідеї у творчості В. О. Сухомлинського”

ЛІТЕРАТУРА

1. Амонашвили Ш.А. Здравствуйте, дети. – М.: Просвещение, 1983.
2. Бордовская Н.В., Реан А.А. Педагогика. – СПб.: Питер, 2003. – 304с.
3. Волкова Н.П. Педагогіка. – К.: Видавничий центр “Академія”, 2002. – 576 с.
4. Гончаренко С.У. Український педагогічний словник. – К.: Либідь. – 1997. – 376 с.
5. Дубасенюк О.А., Семенюк Т.В., Антонова О.Є. Професійна підготовка майбутнього вчителя до педагогічної діяльності: Монографія. – Житомир: Житомирський держ. пед. ун-т, 2003. – 192 с.
6. Концепція національного виховання // Рідна школа. – 1995. – № 6. – С.18-26.
7. Макаренко А. С. Некоторые выводы из моего педагогического опыта // Пед. соч.: в 8 т. – М., 1984. – Т. 4. – С. 235-236, 243-247.
8. Палтишев М.М. Педагогічна майстерність і шляхи її вдосконалення. – К.: Видавець Ешке О.М., 2000. – 119 с.

9. Педагогічна майстерність /За ред. І.А. Зязюна. – К.: Вища школа, 1997. – 349 с.
10. Педагогіка / В.А.Сластенин, И.Ф.Исаев, А.И.Мищенко, Е.Н.Шиянов. –М.: Школа-Пресс, 1998. – 512 с.
11. Поради В. Сухомлинського за його книгою “Сто порад учителеві”/ електронний ресурс. – Режим доступу: <http://vpu25.km.ua/doc/Pedagog.pdf>
12. Слово про вчителя. – К., 1983.
13. Сухомлинський В.О. Сто порад учителеві. – К.: Рад. шк., 1972.
14. Сухомлинський В.О. Особистість учителя. Педагогічний колектив і всебічний розвиток вихованців. – Т. 1. – К.: Рад. шк., 1976.
15. Сухомлинський В.О. Роль особи вчителя в духовному житті колективу та особистості. – Т. 1. – К.: Рад. шк., 1976.
16. Фіцула М.М. Педагогіка. – К. : Академія, 2002. – С. 249-254.

СЕМІНАР № 2

Вимоги до особистості вчителя. Специфіка взаємодії вчителя з учасниками педагогічного процесу.

Мета: розкрити високі вимоги до особистості вчителя; з’ясувати, якими педагогічними здібностями повинен володіти вчитель; ознайомитися зі специфікою взаємодії вчителя з учасниками педагогічного процесу.

План.

1. Вимоги до особистості вчителя.
2. Педагогічні здібності.
3. Специфіка взаємодії педагога з учнями, їх батьками, колегами по роботі.

Основні поняття теми: моральний облік, комплекс педагогічних здібностей, педагогічна взаємодія, конфлікт, комунікативна культура педагога.

Завдання для самостійної роботи

Ознайомтесь із працею Сухомлинського В.О. „Сто порад учителеві”, опрацюйте пораду 37. Порада вчителю, який починає працювати в школі та пораду 38. Порада вчителю, який готується працювати з першим класом.

ЛІТЕРАТУРА

1. Амонашвили Ш.А. Здравствуйте, дети. – М.: Просвещение, 1983.
2. Бордовская Н.В., Реан А.А. Педагогіка. – СПб. : Питер, 2003. – 304 с.
3. Волкова Н.П. Педагогіка. – К.: Видавничий центр “Академія”, 2002. –576 с.
4. Гончаренко С.У. Український педагогічний словник. – К.: Либідь. – 1997. – 376 с.
5. Дубасенюк О.А., Семенюк Т.В., Антонова О.Є. Професійна підготовка майбутнього вчителя до педагогічної діяльності: Монографія. – Житомир: Житомирський держ. пед. ун-т, 2003. – 192 с.

6. Концепція національного виховання // Рідна школа. – 1995. – № 6. – С.18-26.
7. Макаренко А. С. Некоторые выводы из моего педагогического опыта // Пед. соч.: в 8 т. – М., 1984. – Т. 4. – С. 235-236, 243-247.
8. Палтишев М.М. Педагогічна майстерність і шляхи її вдосконалення. –К.: Видавець Ешке О.М., 2000. – 119 с.
9. Педагогічна майстерність /За ред. І.А. Зязюна. – К.: Вища школа, 1997. – 349 с.
10. Педагогіка / В.А.Сластенин, И.Ф.Исаев, А.И.Мищенко, Е.Н.Шиянов. –М.: Школа-Пресс, 1998. – 512 с.
11. Поради В. Сухомлинського за його книгою “Сто порад учителеві”/ електронний ресурс. – Режим доступу: <http://vpu25.km.ua/doc/Pedagog.pdf>
12. Слово про вчителя. – К., 1983.
13. Сухомлинський В.О. Сто порад учителеві. – К.: Рад. шк., 1972.
14. Сухомлинський В.О. Особистість учителя. Педагогічний колектив і всебічний розвиток вихованців. – Т. 1. – К.: Рад. шк., 1976.
15. Сухомлинський В.О. Роль особи вчителя в духовному житті колективу та особистості. – Т. 1. – К.: Рад. шк., 1976.
16. Фіцула М.М. Педагогіка. – К. : Академія, 2002. – С. 249-254.

Семінар № 3

Відмінності та особливості діяльності вчителя фізичного виховання.

Мета: розкрити вимоги, функції вчителя фізичної культури; з'ясувати вимоги до знань та умінь вчителя фізичної культури; ознайомити з формами та умовами діяльності вчителя фізичної культури.

План

1. Відмінності та особливості діяльності вчителя фізичного виховання.
2. Вимоги до особистості вчителя фізичної культури.
2. Функції педагогічної діяльності вчителя фізичної культури.
3. Знання та уміння вчителя фізичної культури.
4. Форми діяльності вчителя фізичної культури.
5. Умови діяльності вчителя фізичної культури.

Основні поняття теми: всебічний розвиток особистості; педагогічна діяльність, функції педагогічної діяльності (освітня, розвиваюча, виховна, суспільно-педагогічна); компоненти педагогічної діяльності (гностичний (пізнавальний), проектувальний, конструктивний, організаторський, комунікативний), процес спортивного тренування, фізичні навантаження, психічна напруга, позакласна робота.

Завдання для самостійної роботи

Ознайомтесь із працею Сухомлинського В.О. „Сто порад учителеві”, випишіть пораду 87. Як сприяти самовихованню у фізичній культурі.

ЛІТЕРАТУРА

1. Ареф'єв В. Г. Методика викладання фізичної культури в школі / В. Г. Ареф'єв. – К. : ІСДО, 1995. – 136 с.
2. Бібік Н. М. Проблеми професійного вдосконалення вчителя / Н. М. Бібік // Післядипломна освіта в Україні. – 2002. – № 1. – С. 2–6.
3. Зязюн І. А. Педагогічна майстерність як мистецька дія / І. А. Зязюн // Рідна школа. – 1995. – № 7–8. – С. 39–41.
4. Круцевич Т. Ю. Методы исследования индивидуального здоровья детей и подростков в процессе физического воспитания / Т. Ю. Круцевич. – К., 1999. – 230 с.
5. Методи педагогических исследований : уч. пособ. для студ. пед. ин-тов / под ред. В. И. Журавлева. – М. : Просвещение, 1972. – 159 с.
6. Навчальна програма для загальноосвітніх навчальних закладів “Фізична культура 10–11 класи” / за ред. Т. Ю. Круцевич [та ін.]; Літера ЛТД. – 2010.
7. Наказ МОН України від 21.07.03 р. № 486 “Про систему організації фізкультурно-оздоровчої та спортивно-масової роботи в дошкільних, загальноосвітніх та професійно-технічних навчальних закладах”.
8. Презлята Г. В. Самоосвіта в міжкурсовий період (учителю фізичної культури) / Г. В. Презлята. – Івано-Франківськ, 2000. – 90 с.
9. Руссол В. М. Врахування професійної культури і потреб учителів у післядипломній освіті / В. М. Руссол // Вісник Прикарпатського університету. Педагогіка. – 2000. – Вип. IV. – С. 29–36.
10. Скульський Р. П. Підготовка майбутніх учителів до педагогічної творчості / Р. П. Скульський. – К. : Вища школа, 1992. – 134 с.
11. Тимошенко О. В. Деякі аспекти професійної підготовки вчителів фізичної культури в контексті приєднання до Болонського процесу / О. В. Тимошенко // Педагогіка і психологія формування творчої особистості: проблеми і пошуки : зб. наук. пр. / редкол.: Т. І. Сущенко (відп. ред) [та ін.]. – К. ; Запоріжжя, 2004. – Вип. 33. – С. 371–377.
12. Шиян Б. М. Теорія і методика фізичного виховання школярів / Б. М. Шиян. – Тернопіль : Навчальна книга – Богдан, 2002. – Ч. 2. – 248 с.

Семінар № 4

Зміст майстерності, шляхи її становлення та реалізації.

Мета: Ознайомлення студентів з поняттям «майстерність», розкриття компонентів педагогічної майстерності, обґрунтування необхідності удосконалення та розвитку складових педагогічної майстерності, формування потреби в самовдосконаленні.

План

1. Поняття "педагогічна майстерність".
2. Компоненти педагогічної майстерності.
3. Рівні оволодіння майстерністю.
4. Визначення поняття "самовиховання". Етапи самовиховання.
5. Педагогічна майстерність і творчість вчителя.

Основні поняття теми: творчість, рівні педагогічної творчості, майстерність, структура педагогічної майстерності, критерії майстерності педагога, ідеї педагогів-новаторів .

Завдання для самостійної роботи

Ознайомтесь із працею Сухомлинського В.О. „Сто порад учителю”, випишіть пораду 83. Оволодівайте мистецтвом індивідуальної бесіди; пораду 94. Що таке влада педагога, в чому вона повинна виражатися; пораду 95. Як берегти дитячу довіру.

ЛІТЕРАТУРА

1. Педагогічна майстерність: Підручник / І.А. Зязюн, Л. В. Крамущенко, І.Ф.Кривонос та ін. / За ред. І.А. Зязюна. – К.: Вища школа, 2004. – 422 с.
2. Основы педагогического мастерства / Под ред. Н.А.Зязюна. – М.: Просвещение, 1989. – С. 107-120, 120-133.
3. Кан-Калик В.А. Учителю о педагогическом общении. - М.,1987.
4. Львова Ю.Л. Творческая лаборатория учителя. – М.: Просвещение, 1985. -С. 19-26.

Семінар № 5

Педагогічні здібності вчителя фізичного виховання

Мета: Ознайомити студентів з поняттям «педагогічні здібності», розкрити структуру педагогічних здібностей, обґрунтувати необхідність формування та розвитку загальних педагогічних здібностей.

План

1. Шляхи формування педагогічних здібностей.
2. Основні педагогічні здібності.
3. Базові педагогічні здібності
4. Професійний потенціал учителя.
5. Структура загальних педагогічних здібностей.
6. Спеціальні педагогічні здібності вчителя фізичного виховання.

Основні поняття теми: Здібності, педагогічні здібності, професійно-педагогічний потенціал, педагогічна техніка, педагогічна творчість, авторитарні здібності, організаторські здібності, дидактичні здібності.

Завдання для самостійної роботи

Вивчити рекомендовану літератури та скласти структуру педагогічних здібностей вчителя фізичного виховання.

Ознайомтесь в пошукових системах Internet із працями М.В.Карченкової:

- 1) Взаємозв'язок основних компонентів професійних здібностей в структурі діяльності майбутніх вчителів фізичної культури;
- 2) О професиональной подготовленности выпускников факультета физического воспитания.

випишіть, якими здібностями повинен володіти вчитель фізичного виховання.

ЛІТЕРАТУРА

1. Балахнічова Г.В., Заремба Л.В. Формування професійної майстерності майбутнього фахівця фізичної культури : Навч.-метод посіб. для студентів випускних курсів ін-тів фіз. культури. – Луцьк : РВВ «Вежа» ВДУ ім. Лесі Українки, 2004. – 82 с.
2. Данилко М.Т. Формування готовності до професійної діяльності майбутніх учителів фізичної культури. – Луцьк : Волин. обл. друк., 2003. – 234 с.
3. Зязюн І. А. Педагогічна майстерність як мистецька дія / І. А. Зязюн // Рідна школа. – 1995. – № 7–8. – С. 39–41.
4. Карченкова М.В. Взаємозв'язок основних компонентів професійних здібностей в структурі діяльності майбутніх вчителів фізичної культури / [Електронний ресурс] : Режим доступу: http://www.nbuv.gov.ua/portal/Soc_Gum/msnu/2005-t3/tom3/23Karchenkova_167.doc
5. Карченкова М.В. О профессиональной подготовленности выпускников факультета физического воспитания / [Електронний ресурс] : Режим доступу: (<http://lib.sportedu.ru/books/xxpi/2003N3/p103-111.htm>).
6. Кузьмінський А. І. Педагогіка : підручник / Кузьмінський А. І., Омеляненко В. Л. – [2-ге вид., перероб. і доп.]. – К. : Знання-Прес, 2004. – 445 с.
7. Основы педагогического мастерства / Под ред. Н.А.Зязюна. - М.: Просвещение, 1989. — С. 107-120, 120-133.

8. Педагогічна майстерність: Підручник / І.А. Зязюн, Л. В. Крамущенко, І.Ф.Кривонос та ін. / За ред. І.А. Зязюна. - К.: Вища школа, 2004. - 422 с.
9. Педагогічна майстерність: [хрестоматія : навч. посіб. / за ред. Зязюна І. А.]. – К. : Вища школа, 2006. – 606 с.
10. Педагогика: Учебное пособие для студентов педагогических учебных заведений / В.Сластенин, И.Исаев, А.Мищенко, Е.Шиянов. – электронный ресурс : Режим доступа: http://www.gumer.info/bibliotek_Buks/Pedagog/slast/index.php
11. Педагогика: учеб. пособие для студентов пед. ин-тов / [Ю. К. Бабанский, В. А. Сластенин, Н. А. Сорокин и др.]; под. ред. Ю. К. Бабанского. – [2-е изд., доп. и перераб.]. – М. : Просвещение, 1988. – 497 с.

Семінар № 6

ПРОФЕСІЙНА КОМПЕТЕНТНІСТЬ ВЧИТЕЛЯ

Мета: Ознайомити студентів з поняттями «професійна компетентність», розкрити три рівні професійної компетенції працівників фізичної культури, обґрунтувати необхідність формування та розвитку професійної компетентності вчителя.

План

1. Компетентність, професійна компетентність, загально педагогічний компонент .
2. Три рівні професійної компетенції працівників фізичної культури.
3. Значення педагогічної практики для формування професійної компетенції.
4. Видатні педагоги про етичну компетенцію вчителя (Ф. Шиллер, Ф. Шеллінг, Ч. Куріоне, К.С. Транквіліон, Я. А. Коменський, Й. Г.Песталоцці, К. Ушинський, М. Драгоманов).

Основні поняття теми: компетентність, професійна компетентність, загально-педагогічний компонент, пріоритетне значення етичної компетентності, три рівні професійної компетенції працівників фізичної культури.

Завдання для самостійної роботи

Ознайомитися з етичним кодексом українського вчителя / [електронний ресурс]: – Режим доступу: http://drabiv-rvo.at.ua/publ/rekomendaciji_vchiteljam/etichnij_kodeks_ukrajinskogo_vchitelja/11-1-0-163 та скласти етичний кодекс для вчителя фізичного виховання.

Дайте характеристику шести етапів морального розвитку людини (за Л. Колбергом). Чому, на Вашу думку, педагогічна діяльність повинна регулюватися певними моральними правилами?

ЛІТЕРАТУРА

1. Волкова С.С. Формування професійної компетентності майбутніх вчителів фізичної культури / [електронний ресурс] : Режим доступу: http://www.nbuv.gov.ua/portal/Soc_Gum/Gvpkhdpi/2011_23/30_33.pdf
2. Володарский В. М. Идеи эстетического воспитания. - М., 1973. - Т. 1. - 168 с.
3. Данилко М.Т. Формування готовності до професійної діяльності майбутніх учителів фізичної культури. - Луцьк : Волин. обл. друк., 2003. - 234 с.
4. Духнович А. Народная педагогика в пользу училищ и учителей сельских. 4.1. Педагогика общая. - Львов, 1857. - 92 с.
5. Крылова Н. Б., Александрова Е. А. Очерки понимающей педагогики. — М.: Народное образование, 2001. — 448 с.
6. Кузьмінський А. І. Педагогіка : підручник / Кузьмінський А. І., Омеляненко В. Л. - [2-ге вид., перероб. і доп.]. - К. : Знання-Прес, 2004. - 445 с.
7. Парашенко Л. І. Технологія формування ключових компетентностей у старшокласників: практичні підходи // Компетентнісний підхід у сучасній освіті: світовий досвід та українські перспективи: Бібліотека з освітньої політики / Під заг. ред. О. В. Овчарук. - К.: «К.І.С.», 2004. - 112 с.
8. Сбруєва А. А., Рисіна М. Ю. Історія педагогіки у схемах, картах, діаграмах: Навчальний посібник для студентів вищ. навч. пед. закладів. - Суми, 2000. - 208 с
9. Хоружа Л. Етична компетентність сучасного вчителя / [електронний ресурс] : Режим доступу: <http://osvita.ua/school/theory/1915/?list=0>
10. Чернокозова В. Н., Чернокозов И. И. Этика учителя. - К.: Рад.школа, 1973. - 175 с.
11. Шкабара И. Е. Проблемно-генетический анализ как метод историко-педагогического исследования // Педагогика. - 2003. - №7. - С.21-25.

Семінар № 7 МАЙСТЕРНІСТЬ ПЕДАГОГІЧНОГО СПІЛКУВАННЯ ВЧИТЕЛЯ ФІЗИЧНОГО ВИХОВАННЯ

Мета: Ознайомитися з поняттями «педагогічне спілкування», розкрити засоби спілкування вчителя фізичної культури, обґрунтувати необхідність формування культури мовлення вчителя фізичної культури.

ПЛАН

1. Особливості педагогічного спілкування.
2. Засоби спілкування вчителя фізичної культури з учнями.
3. Культура мовлення вчителя фізичної культури.
4. Форми впливу вчителя фізичної культури на учнів у процесі педагогічного спілкування.

Основні поняття теми: спілкування, стиль спілкування, культура мовлення, форми впливу вчителя фізичної культури на учнів.

Реферат на тему: Педагогічне спілкування як засіб виховання і навчання учнів.

Завдання для самостійної роботи

Ознайомитися зі статтею Авторитет вчителя фізичної культури / [електронний ресурс]: – Режим доступу: <http://fizkult-ura.ru/sci/psychology/23> та скласти короткий конспект складових авторитету вчителя ФК.

ЛІТЕРАТУРА

1. Гнатюк О. В. Психологічні особливості спілкування в навчально-виховному процесі / О. В. Гнатюк // Оновлення змісту, форм та методів навчання і виховання в закладах освіти [Текст] : зб. наук. праць : наук. записки РДГУ / РДГУ ; [редкол.: С.С.Пальчевський, М.С.Янцур, І.Д.Бех та ін.]. – Рівне : [РДГУ], 2007. – Вип. 38. – С.119-121.
2. Горovenko О. А. Педагогічне спілкування як компонент ефективної самопрезентації вчителя / О. А. Горovenko // Управління школою. – 2011. – № 22-24. – С. 32-35.
3. Кособуцька Г. П. Основи педагогічної майстерності [Текст] : навч.-метод. посіб. : [модульний варіант] / Г. П. Кособуцька ; М-во освіти і науки України, РДГУ. – 2-ге вид, доп. – Рівне : [РДГУ], 2007. – 386 с.
4. Культура спілкування : навч.-метод. посіб. для вчителів шкіл, студ. пед. вузів, учнів пед. училищ і батьків / С. АрватФ, Є. І. Коваленко, В. КириленкоС, С. В. Щербань ; М-во освіти України. Ін-т змісту і методів навчання; За заг. ред. П.М.Щербаня. – К., 1997. – 328 с.
5. Педагогічне спілкування: культура, функції, такт, здібності [Електронний ресурс]. – Режим доступу : <http://ua.textreferat.com/referat-12518.html>
6. Педагогічне спілкування. Комунікативна атака [Електронний ресурс]. – Режим доступу : <http://osvita.ua/school/theory/957>
7. Професійне педагогічне спілкування [Електронний ресурс]. – Режим доступу : <http://www.refine.org.ua/pageid-3549-1.html>
8. Філоненко М. М. Психологія спілкування [Текст] : підруч. для студ. вищ. навч. закл. / М. М. Філоненко ; М-во освіти і науки України, Нац. мед. ун-т ім.О.О.Богомольця. – К. : ЦУЛ, 2008. – 223 с.

Семінар № 8

АКТИВІЗАЦІЯ ДІЯЛЬНОСТІ УЧНІВ НА УРОЦІ ФІЗИЧНОЇ КУЛЬТУРИ

Мета: Ознайомитися з поняттями «диференційований інтерес», розкрити шляхи та способи підвищення активності учнів, обґрунтувати необхідність формування інтересу вчителя фізичної культури до уроків.

План

1. Види активності учнів на уроці фізичної культури.
2. Інтерес та задоволеність школярів заняттями фізичною культурою та фактори, які їх визначають.
3. Способи підвищення навчальної активності школярів на уроках фізичної культури.
4. Типові помилки при формулюванні завдань уроку.

Основні поняття теми: рухова активність, фізична активність, щільність уроку, інтерес, диференційований інтерес, шляхи та способи підвищення активності учнів.

Завдання для самостійної роботи

Ознайомитися зі статтями:

- Активизация двигательной деятельности учащихся на уроках физической культуры / [електронний ресурс]: – Режим доступу: <http://festival.1september.ru/articles/560516/> - виписати основні завдання уроку та способи активізації дітей на уроці;
- «Активизация познавательной деятельности учащихся на уроках физической культуры с помощью межпредметных связей» / [електронний ресурс]: – Режим доступу: http://pedsovet.org/component/option,com_mtree/task,viewlink/link_id,4909/Itemid,118/ та скласти короткий конспект;
- Зачем нужна школьная физкультура: точка зрения психолога / [електронний ресурс]: – Режим доступу: <http://lib.sportedu.ru/GetText.idc?TxtID=960> – визначить психологічні аспекти уроків фізичної культури.

Література

1. Гогонов Е.Н. Мартьянов Б.И. Психология физического воспитания и спорта – М.2000.
2. Ильин Е.П. Психология физического воспитания. – М., 1987.
3. Зимняя И.А. Педагогическая психология: Учеб. пособие. – Ростов-на-Дону, 1997.
4. Матвеев Л.П. Теория и методика физической культуры: Учебник для институтов физ. культуры. – М., 1991.
5. Теорія і методика фізичного виховання. Загальні основи теорії і методики фізичного виховання / за ред. Т. Ю. Круцевич. – Т. 1. – К.: НУФВСУ "Олімпійська література", 2008.
6. Теорія і методика фізичного виховання. Методика фізичного виховання різних груп населення/ за ред. Т. Ю. Круцевич. – Т. 2. – К.: НУФВСУ "Олімпійська література", 2008.
7. Шиян Б.М. Теорія і методика фізичного виховання школярів. Ч. 1. – Тернопіль, 2001.

8. Штифурак В.С. Психологічні основи організації навчання рухових дій: Навчальний посібник. – Вінниця, 2006. – 122 с.
9. Штифурак В.С. Мотивація спортивної діяльності. – Вінниця, 2006.

Семінар № 9 **УЧИТЕЛЬ ФІЗИЧНОЇ КУЛЬТУРИ –** **ОРГАНІЗАТОР РОЗУМНОГО СПОСОБУ ЖИТТЯ**

Мета: Ознайомитися з поняттями «просвітницька діяльність», «фізкультурний актив»; розкрити шляхи та способи підвищення ролі розумного способу життя засобами фізичної культури, обґрунтувати необхідність формування інтересу учнів до уроків фізичної культури.

План

1. Просвітницька діяльність у системі фізичного виховання школярів.
2. Підготовка фізкультурного активу.
3. Створення матеріальної бази та боротьба проти травматизму в школі.
4. Роль педагогічного колективу у розв'язанні завдань фізичного виховання учнів.
5. Деякі особливості роботи вчителя сільської школи.

Основні поняття теми: просвітницька діяльність, громадські інструктори, активісти з фізичної культури, громадський фізкультурний актив, багатопропускні прилади, класний керівник, засвоєння суміжних професій.

Теми рефератів:

Формування здорового способу життя засобами фізкультурно- оздоровчої роботи.

Значення матеріально-технічної бази школи для розвитку фізкультури.

Завдання для самостійної роботи

Ознайомитися зі статтями:

- Програма "Школа сприяння здоров'ю" / [електронний ресурс]: – Режим доступу: <http://osvita.ua/school/manage/planning/1393/> - скласти власну програму розвитку здорового способу життя учнівської молоді.

ЛІТЕРАТУРА

1. Вітвицька С.С. Практикум з педагогіки вищої школи: Навчальний посібник за модульно-рейтинговою системою навчання для студентів магістратури. – К.: Центр навчальної літератури, 2005. – 396 с
2. Євтух М.Б. Пріоритети професійної підготовки вчителя в системі університетської освіти / Розвиток педагогічної і психологічної наук в Україні 1992-2002: Зб. наук. пр. до 10-річчя АПН України. – Харків: ОВС, 2002. – С 66-76.

3. Єрмаков І. Навчання і компетентність: пошуки сенсу і змісту // Завуч (Шкільний світ). – 2005. – №19. – С 3-4.
4. Мруга МР. Методи педагогічної діагностики та тенденції їх розвитку // Вісник Прикарпатського університету: Педагогіка. – Випуск 11. – Івано-Франківськ: Плай, 2005. – С. 76-82.
5. Теорія і методика фізичного виховання. Загальні основи теорії і методики фізичного виховання / за ред. Т. Ю. Круцевич. – Т. 1. – К.: НУФВСУ "Олімпійська література", 2008.
6. Теорія і методика фізичного виховання. Методика фізичного виховання різних груп населення/ за ред. Т. Ю. Круцевич. – Т. 2. – К.: НУФВСУ "Олімпійська література", 2008.
7. Титаренко Л.М. Формування екологічної компетентності студентів біологічних спеціальностей університету: автореф. дис. ... канд. пед. наук. – К., 2007. – 20 с
8. Шиян Б.М. Теорія і методика фізичного виховання школярів. Ч. 1. – Тернопіль, 2001.
9. Шумська С Індивідуалізація навчального процесу - пріоритетний напрямок роботи викладача фізичного виховання в СМГ// Теорія та методика фізичного виховання. – 2007. – № 6. – С. 7-12.

Семінар № 10

ПРИНЦИПИ ПОБУДОВИ ПРОЦЕСУ ФІЗИЧНОГО ВИХОВАННЯ

Мета: Повторити дидактичні принципи; розкрити принципи фізичного виховання; обґрунтувати необхідність формування стійкого інтересу учнів до уроків фізичної культури.

План

4. *Принципи дидактики.*
5. *Принципи фізичного виховання.*
6. *Формування стійкого інтересу до мети і завдань занять.*

Основні поняття теми: принцип свідомості і активності учнів, принцип наочності, принцип доступності і індивідуалізації, принцип систематичності, принцип міцності і прогресування.

ЛІТЕРАТУРА

1. Андрощук Н.В., Леськів А.Д., Мехоношин С.О. Рухливі ігри та естафети у фізичному вихованні молодших школярів. Методичний посібник. – Тернопіль: "Підручники і посібники", 1998. – 112 с.
2. Андрощук Н.В., Дзюбановський А.Б., Леськів А.Д. Радість руху. – Тернопіль : СМП "Астон", 1999. – 114 с.

3. Борисенко А.Ф., Цвек С.Ф. Руховий режим учнів початкових класів. Навчальний посібник. – 2-ге вид. перероб. і доп. – К.: Радянська школа, 1989. – 190 с.
4. Вільчковський Е.С., Козленко М.П., Цвек С.Ф. Система фізичного виховання молодших школярів. Навчально-методичний посібник. – К.: ІЗМН, 1998. – 232 с.
5. Кругляк О.Я., Буклів І.М., Кругляк Н.П. Календарне планування уроків фізичної культури. 1-4 класи. – Тернопіль: Підручники і посібники, 2000. – 64 с.
6. Кругляк О.Я., Кругляк Н.П. Від гри до здоров'я нації. Рухливі ігри, естафети на уроках фізичної культури. Методичний посібник. – Тернопіль: "Підручники і посібники", 2000. – 80 с.
7. Леськів А.Д., Андрощук Н.В., Мехоношин С.О., Дзюбановський А.Б. Форми і засоби фізичного виховання молодших школярів. – методичний посібник.: Тернопіль "Астон", 1997. – 108 с.
8. Леськів А.Д., Дзюбановський А.Б. Рухливі ігри на місцевості для школярів молодшого та середнього віку", Тернопіль, СМП "Астон", 2000. – 132 с.
9. Леськів А.Д., Левковський Д.М., Дзюбановський А.Б. Планування програмового матеріалу з предмету "Фізична культура" для учнів 1-4-х класів. – Тернопіль: "Астон", 2000. – 176 с.
10. Линець М. М. Основи методики розвитку рухових якостей. – Львів: Штабар, 1997. -207 с.
11. Лящук Р.П., Огнистий А.В. Гімнастика (навчальний посібник у двох частинах) . – Тернопіль: ТДПУ, Ч.1. – 2000. – 164 с.
12. Лящук Р.П., Огнистий А.В. Гімнастика (навчальний посібник у двох частинах) . – Тернопіль: ТДПУ, Ч.2. – 2001. – 214 с.
13. Огнистий А.В. Теоретико-методичні основи фізичного виховання учнів молодшого шкільного віку (опорні конспекти лекцій). – Тернопіль: ТДПУ, 2001. – 60 с.
14. Огнистий А.В. Зошит для практичних занять з методики фізичного виховання учнів молодшого шкільного віку. – Тернопіль: ТДПУ, 2001. – 24 с.
15. Папуша В.Г. Фізичне виховання школярів: форми, зміст, організація. – Тернопіль: Збруч. – 2000 – 248 с.
16. Педагогічна практика з фізичного виховання (методичні рекомендації для студентів факультету підготовки вчителів початкових класів) за ред. А.В.Огнистого. – Тернопіль: ТДПУ, 2001. – 20 с.
17. Програми для загальноосвітніх навчальних закладів "Фізична культура" 1-11 класи. – К: "Перун", 1998. – 63 с.
18. Цвек С.Ф. Фізичне виховання молодших школярів. – К: "Радянська школа", 1986. – 123 с.
19. Шиян Б.М. Методика фізичного виховання школярів (Практикум). – Львів: Світ, 1993. – 184 с.

Семінар № 11

ВИКОРИСТАННЯ ІГРОВОЇ ТЕХНОЛОГІЇ І ТЕХНОЛОГІЇ УСПІХУ НА УРОКАХ ФІЗИЧНОЇ КУЛЬТУРИ

Мета: Ознайомитися з поняттями «ігрові технології», «технологія успіху»; розкрити шляхи та способи застосування ігрових технологій, обґрунтувати необхідність формування технології успіху на уроках фізичної культури.

План

1. Поняття про ігрові технології.
2. Технології успіху.
3. Види оздоровчих технологій.

Основні поняття теми: ігрові технології, технологія успіху, оздоровчі технології.

Завдання для самостійної роботи

- скласти план-конспект нетрадиційного уроку фізичної культури із застосуванням ігрових технологій (або технології успіху);
- знайти у мережі Internet або придумати вправи із застосуванням нетрадиційних гімнастичних вправ.

ЛІТЕРАТУРА

1. Базилевський Г.І. Методика навчання фізичних вправ на основі застосування інноваційних технологій" / [електронний ресурс]: – Режим доступу: <http://klasnaocinka.com.ua/ru/article/metodika-navchannya-fizichnikh-vprav-na-osnovi-zas.html>
2. Гогунів Е.Н. Мартьянов Б.И. Психология физического воспитания и спорта. – М.2000.
3. Ильин Е.П. Психология физического воспитания. – М., 1987.
4. Зимняя И.А. Педагогическая психология: Учеб. пособие. – Ростов-на-Дону, 1997.
5. Матвеев Л.П. Теория и методика физической культуры: Учебник для институтов физ. культуры. – М., 1991.
6. Теорія і методика фізичного виховання. Загальні основи теорії і методики фізичного виховання / за ред. Т. Ю. Круцевич. – Т. 1. – К.: НУФВСУ "Олімпійська література", 2008.
7. Теорія і методика фізичного виховання. Методика фізичного виховання різних груп населення/ за ред. Т. Ю. Круцевич. – Т. 2. – К.: НУФВСУ "Олімпійська література", 2008.
8. Шиян Б.М. Теорія і методика фізичного виховання школярів. Ч. 1. – Тернопіль, 2001.
9. Штифурак В.С. Психологічні основи організації навчання рухових дій: Навчальний посібник. – Вінниця, 2006. – 122 с.
10. Штифурак В.С. Мотивація спортивної діяльності. – Вінниця, 2006.

Семінар № 12. ЗДОРОВ'ЯЗБЕРІГАЮЧІ ТЕХНОЛОГІЇ НА УРОКАХ ФІЗИЧНОЇ КУЛЬТУРИ

Мета: Ознайомитися з поняттями «здоров'язберігаючі технології»; розкрити шляхи та способи застосування груп здоров'язберігаючих технологій, обґрунтувати необхідності застосування і дотримання гігієнічних умов для здоров'я збереження учнів.

План

5. Здоров'язберігаюча педагогіка.
6. Групи здоров'язберігаючих технологій.
7. Гігієнічні умови забезпечення навчального процесу.

Основні поняття теми: здоров'язберігаючі технології, групи здоров'язберігаючих технологій; стимулюючі, захисно-профілактичні, компенсаторно-нейтралізуючі технології, інформаційно-навчальні технології.

Завдання для самостійної роботи

- Вивчити рекомендовану літературу та скласти здоров'язберігаючі вправи для осанки.

ЛІТЕРАТУРА

1. Анохина И.А. Индивидуальный подход в физкультурно-оздоровительной работе ДОУ: Методические рекомендации / И.А. Анохина. – Ульяновск: УИПКПРО, 2006. – 49 с.
2. Бойченко Т. Валеологія – мистецтво бути здоровим // Здоров'я та фізична культура. – 2005. – №2. – С. 1-4.
3. Ващенко О., Свириденко С. Готовність вчителя до використання здоров'язберігаючих технологій у навчально-виховному процесі // Здоров'я та фізична культура. – 2006. – № 8. – С. 1-6.
4. Гадецький М.В., Хлебнікова Т.М. Організація навчального процесу в сучасній школі. – Харків: Ранок, 2003.
5. Гільова І.С. Оздоровча спрямованість фізичного виховання в школі на основі впровадження інноваційних освітніх технологій / [електронний ресурс]: – Режим доступу: http://kuncevo.ucoz.ru/load/dosvid_ukrajini/fizkultura/ozdorovcha_sprjamovanist_fizichnogo_vikhovannja_v_shkoli/66-1-0-984
6. Ковалько В.И. Здоровьесберегающие технологии в начальной школе. 1-4 классы. М.: «ВАКО», 2004. – 73 с.
7. Омельченко Л.П., Омельченко О.В. Здоров'ятворча педагогіка. – Х.: Вид. група "Основа", 2008. – 205 с.
8. Селевко Г.К. Современные образовательные технологии. – М.: Народное образование, 1998.

9. Смирнов Н.К. Здоровьесберегающие образовательные технологии в современной школе. – М.: АПК и ПРО, 2002. – 121 с.

Семінар № 13 МЕТОДИ ПЕДАГОГІЧНИХ ДОСЛІДЖЕНЬ

Мета: Ознайомити з методами педагогічних досліджень; розкрити значення педагогічних досліджень, обґрунтувати необхідності застосування педагогічних методів дослідження, виявити позитивні сторони та недоліки у методах педагогічних досліджень.

План

2. Поняття педагогічного експерименту.
2. Педагогічне спостереження та способи його ведення.
3. Контрольні випробування.
4. Аналіз документальних матеріалів та опитування.

Основні поняття теми: дослідження, педагогічні дослідження, педагогічний експеримент, педагогічне спостереження та способи його ведення, способи опитування.

ЛІТЕРАТУРА

1. Бабанский Ю. К. Проблемы повышения эффективности педагогических исследований. — М., 1982.
2. Загвязинский В. И. Методология и методика дидактического исследования. — М., 1982.
3. Засобина Г.А. Практикум по педагогике. — М., 1986.
4. Клименюк А.В., Калита А.А., Бережная Э.П. Методология и методика педагогического исследования. Постановка цели и задач исследования: Учеб. пособие. — К., 1988.
5. Кочетов А.И. Культура педагогического исследования. — 2-е изд., испр. и доп. — Мн., 1996.
6. Рудницька О.П., Болгарський А.Г., Свистельнікова Т.Ю. Основи педагогічних досліджень. — К., 1998.
7. Скалова Я. Методология и методы педагогических исследований. — М., 1989.
8. Теорія і методика фізичного виховання. Загальні основи теорії і методики фізичного виховання / за ред. Т. Ю. Круцевич. — Т. 1. — К.: НУФВСУ "Олімпійська література", 2008.
9. Теорія і методика фізичного виховання. Методика фізичного виховання різних груп населення/ за ред. Т. Ю. Круцевич. — Т. 2. — К.: НУФВСУ "Олімпійська література", 2008.
10. Фіцула М.М. Педагогіка: Навчальний посібник для студентів вищих педагогічних закладів освіти. — К., 2001.
11. Шилова М. И. Изучение воспитанности школьников. — М., 1989.
12. Шиян Б.М. Теорія і методика фізичного виховання школярів. Ч. 1. — Тернопіль, 2001.

Семінар № 14

ОСНОВИ ПСИХОЛОГІЧНОЇ АДАПТАЦІЇ ДО ПЕДАГОГІЧНОЇ ДІЯЛЬНОСТІ

Мета: Ознайомитися з поняттям «адаптація до професійної діяльності»; розкрити функції професійної адаптації, обґрунтувати необхідність вирішення проблем адаптації.

План

3. Професійна адаптація молодого вчителя.
4. Функції професійної адаптації
5. Шляхів вирішення проблем адаптації молодого вчителя.
6. Особливості роботи вчителя сільської школи

Основні поняття теми: адаптація молодого вчителя, адаптація до змісту діяльності, адаптація до умов діяльності, адаптація до колективу колег, адаптація до стосунків із керівництвом, включення в первинну (малу) групу колег, включення у процеси саморозвитку, адаптація до стосунків з учнями та їхніми батьками.

ЛІТЕРАТУРА

1. Акмеология физической культуры и спорта : учеб. пособие для студ. высш. пед. учеб. заведений / Г. И. Хозяинов, Н. В. Кузьмина, Л. Е. Варфоломеева. – 2-е изд., стер. – М. : Издательский центр «Академия», 2007. – 208 с. – ISBN 5-7695-3669-1.
2. Морська Л.І. Професійна культура педагога в умовах інформатизації суспільства //“Формування професійної культури вчителя в контексті інтеграції України в європейський освітній простір”. Матеріали регіон. наук.-практ. сем. – Тернопіль: ТНПУ ім. В.Гнатюка, 2007.– С.33-36.
3. Кондрашова Л.В. Моральна психологічна готовність студента до вчительської діяльності. - Київ, "Вища школа", 1987.
4. Теорія і методика фізичного виховання. Загальні основи теорії і методики фізичного виховання / за ред. Т. Ю. Круцевич. – Т. 1. – К.: НУФВСУ "Олімпійська література", 2008.
5. Теорія і методика фізичного виховання. Методика фізичного виховання різних груп населення/ за ред. Т. Ю. Круцевич. – Т. 2. – К.: НУФВСУ "Олімпійська література", 2008.
6. Семиченко В. А. Психологія педагогічної діяльності : Навч. посіб. – К. : Вища шк., 2004. – 335 с. ISBN 966-642-167-4.
7. Чайкіна Н.О. Комплекс психологічних методів дослідження професійної адаптації молодого вчителя. – К., 1997. - 79 с.
8. Чайкіна Н.О. Психологічна структура професійної адаптації молодого вчителя. Автореф. канд. дис. – К., 1997. – 18 с.
9. Чайкина Н.А. Теоретический обзор по проблеме профессиональной адаптации. – Полтава, 1988. – 56 с.

Рекомендована література

1. Акмеология физической культуры и спорта : учеб. пособие для студ. высш. пед. учеб. заведений / Г. И. Хозяинов, Н. В. Кузьмина, Л. Е. Варфоломеева. – 2-е изд., стер. – М. : Издательский центр «Академия», 2007. – 208 с. – ISBN 5-7695-3669-1.
2. Бабанский Ю. К. Проблемы повышения эффективности педагогических исследований. — М., 1982.

3. Засобина Г.А. Практикум по педагогике. — М., 1986.
4. Загвязинский В. И. Методология и методика дидактического исследования. — М., 1982.
5. Клименюк А.В., Калита А.А., Бережная Э.П. Методология и методика педагогического исследования. Постановка цели и задач исследования: Учеб. пособие. — К., 1988.
6. Кондрашова Л.В. Моральна психологічна готовність студента до вчительської діяльності. - Київ, "Вища школа", 1987.
7. Кочетов А.И. Культура педагогического исследования. — 2-е изд., испр. и доп. — М., 1996.
8. Морська Л.І. Професійна культура педагога в умовах інформатизації суспільства //“Формування професійної культури вчителя в контексті інтеграції України в європейський освітній простір”. Матеріали регіон. наук.-практ. сем. — Тернопіль: ТНПУ ім. В.Гнатюка, 2007.— С.33-36.
9. Рудницька О.П., Болгарський А.Г., Свистельнікова Т.Ю. Основи педагогічних досліджень. — К., 1998.
10. Семиченко В. А. Психологія педагогічної діяльності : Навч. посіб. — К. : Вища шк., 2004. — 335 с. ISBN 966-642-167-4.
11. Чайкіна Н.О. Комплекс психологічних методів дослідження професійної адаптації молодого вчителя. — К., 1997. - 79 с.
12. Чайкіна Н.О. Психологічна структура професійної адаптації молодого вчителя. Автореф. канд. дис. — К., 1997. — 18 с
13. Чайкина Н.А. Теоретический обзор по проблеме профессиональной адаптации. — Полтава, 1988. — 56 с.
14. Теорія і методика фізичного виховання. Загальні основи теорії і методики фізичного виховання / за ред. Т. Ю. Круцевич. — Т. 1. — К.: НУФВСУ ”Олімпійська література”, 2008.
15. Теорія і методика фізичного виховання. Загальні основи теорії і методики фізичного виховання / за ред. Т. Ю. Круцевич. — Т. 1. — К.: НУФВСУ ”Олімпійська література”, 2008.
16. Теорія і методика фізичного виховання. Методика фізичного виховання різних груп населення/ за ред. Т. Ю. Круцевич. — Т. 2. — К.: НУФВСУ ”Олімпійська література”, 2008.
17. Фіцула М.М. Педагогіка: Навчальний посібник для студентів вищих педагогічних закладів освіти. — К., 2001.
18. Шиян Б.М. Теорія і методика фізичного виховання школярів. Ч. 1. — Тернопіль, 2001.

Додатки

**Види і порядок
проведення інструктажів для учнів**

Відповідно до вимог “Типового положення про навчання з питань охорони праці” у навчальному закладі з учнями проводять такі інструктажі з охорони праці:

1. **Вступний** – на початку занять (коли учні вперше прийшли в кабінет фізики, хімії, біології, інформатики, шкільні майстерні, кабінет допризовної підготовки, спортзал), а також при переході з однієї школи в іншу. Запис про проведення вступного інструктажу в кабінетах підвищеної небезпеки робиться в *“Журналі реєстрації вступного інструктажу з питань охорони праці”* (додаток № 1).

2. **Первинний** інструктаж проводиться на початку занять у кожному кабінеті, лабораторії, де навчальний процес, пов’язаний з небезпечними або шкідливими хімічними, фізичними, біологічними факторами, у гуртках, перед уроками трудового навчання, фізкультури, перед спортивними змаганнями, вправами на спортивних снарядах, при проведенні заходів за межами території навчального закладу, а також перед виконанням кожного навчального завдання, пов’язаного з використанням різних механізмів, інструментів, матеріалів тощо.

Первинний інструктаж на робочому місці, позаплановий та цільовий інструктаж проводиться з учнями в процесі навчання. *Первинний інструктаж з охорони праці, який реєструється в “Журналі реєстрації інструктажів з питань охорони праці для учнів” (додаток № 2) проводиться на початку занять, тобто у вересні (перше чи друге заняття).*

3. **Позаплановий** проводиться при виявленні порушень вимог безпеки учнями під час навчально-виховного процесу, при зміні умов виконання навчальних завдань з професії, лабораторних робіт, інших видів занять, передбачених навчальними планами.

4. **Цільовий** інструктаж проводиться з учнями при організації і проведенні масових позашкільних заходів (екскурсії, туристичні походи, спортивні заходи, тощо).

При проведенні олімпіад з трудового навчання, інформатики, спортивних змагань тощо, запис про проведення цільового інструктажу робиться в

“Журналі реєстрації інструктажів з питань охорони праці для учнів” (додаток № 2).

Позаплановий інструктаж рекомендується проводити у січні.

Запис про проведення первинного (вересень) і позапланового (січень) інструктажів з охорони праці робиться в “Журналі реєстрації інструктажів з питань охорони праці для учнів”(додаток № 2).

У вересні та січні в програму первинного і позапланового інструктажів необхідно включати питання електробезпеки (в майстернях, кабінетах) дома і під час грози, правила внутрішнього розпорядку в шкільних майстернях, кабінетах, питання пожежної безпеки, а також правила поведінки з вибухонебезпечними, отруйними і токсичними речовинами та предметами, надання медичної допомоги при ураженні електричним струмом та інших пошкодженнях, правила і вимоги гігієни праці та виробничої санітарії, дії у надзвичайних ситуаціях тощо.

Інструктажі з питань безпеки життєдіяльності з вихованцями, учнями проводяться одночасно з інструктажами з питань охорони праці і містять питання охорони здоров'я, пожежної, радіаційної безпеки, безпеки дорожнього руху, реагування на надзвичайні ситуації, безпеки в побуті тощо.

Після проведення 1-2 занять у вересні доцільно провести перевірку знань учнів з питань безпеки життєдіяльності і виставити відповідні оцінки. Це дітей стимулює до кращого вивчення правил безпеки.

При вивченні нових тем та перед початком виконання практичних робіт на уроках трудового навчання, перед початком виконання фізичних вправ на спортивних снарядах у спортзалі, при проведенні лабораторно-практичних робіт з фізики, хімії, біології вчитель знову ж таки проводить інструктажі з безпеки життєдіяльності: первинний, позаплановий з конкретної теми, лабораторної роботи. Запис про проведення первинного, позапланового інструктажу з безпеки життєдіяльності робиться у класному журналі в графі

“Зміст уроку”. Таких записів може бути декілька, в залежності від кількості спланованих тем і програмового матеріалу. Наприклад:

- стрибки у довжину;
- метання гранати;
- опорні стрибки;
- лазіння по канату.

В таких випадках, при вивченні кожної із цих тем необхідно проводити первинний, позаплановий інструктаж з безпеки життєдіяльності і запис про проведення інструктажу робити у класному журналі в графі “Зміст уроку”.

Проведення інструктажу з пожежної безпеки з учнями відмічається у “Журналі реєстрації інструктажів з питань охорони праці для учнів” (додаток № 2), при цьому вказується назва і номер інструкції. Якщо фіксується проведення інструктажу з пожежної безпеки у журналі (додаток № 2), то окремий “Журнал реєстрації інструктажу з пожежної безпеки” для учнів не заводиться.

Якщо у день проведення інструктажу хтось із учнів був відсутнім, то з такими учнями проводиться інструктаж, тоді, коли вони присутні на уроці, ставиться дата проведення інструктажу та підпис вчителя навпроти підпису учня. Журнали реєстрації інструктажів (додатки №№ 1, 2) повинні бути пронумерованими, прошнурованими і скріпленими печаткою керівника навчального закладу.

Орієнтовний перелік питань вступного інструктажу з безпеки життєдіяльності для учнів

1. Загальні відомості про навчальний заклад, його кабінети, лабораторії, гуртки, майстерні. Розташування кабінетів, лабораторій, спортивного залу,

медпункту тощо. Види та джерела небезпеки в навчальних приміщеннях, майстернях, спортзалі, на спортивних майданчиках та навчально-дослідних ділянках тощо.

2. Загальні правила поведінки під час проведення навчально-виховного процесу на території навчального закладу.
3. Вимоги безпеки при проведенні позакласних та позашкільних заходів. Обставини та причини окремих, найбільш характерних нещасних випадків, що сталися в навчальному закладі.
4. Вимоги пожежної безпеки в навчальному закладі.
5. Поведінка на вулиці. Безпека дорожнього руху.
6. Причини, що приводять до травм в побуті. Дії учнів у разі виникнення надзвичайних ситуацій: нещасного випадку, пожежі, виявлення отруйних та вибухонебезпечних речовин чи предметів у навчальному закладі.
7. Правила надання першої допомоги у разі нещасних випадків, надзвичайних подій тощо.

до п. 6.3. Типового положення про порядок проведення навчання і перевірки знань з питань охорони праці

(заклад освіти)

ЖУРНАЛ
реєстрації вступного інструктажу
з питань охорони праці

Розпочато « ____ » _____ 200_ р.

Закінчено « ____ » _____ 200_ р.

№ з/п	Дата проведення інструктажу	Прізвище, ім'я та по батькові особи, яку інструктують	Професія*, посада, особи* яку інструктують, її вік	Назва виробничого підрозділу (група, клас, гурток) до якого приймається особа, яка інструктується	Прізвище, ініціали, посада особи, яка інструктує	Підписи	
						особи, яку інструктують*	особи, яка інструктує.

Примітка:

Журнал має бути прошнурованим, пронумерованим і затверджений печаткою із підписом директора

*Не заповнюється при проведенні вступного інструктажу в закладах освіти з особами, яким не виповнилось 14 років.

(заклад освіти)

**ЖУРНАЛ
реєстрації інструктажів
з питань охорони праці для учнів**

Розпочато « ____ » _____ 200_ р.

Закінчено « ____ » _____ 200_ р.

№ з/п	Дата проведення інструктажу	Прізвище, ім'я та по-батькові особи, яка інструктується	Клас	Вид інструктажу	Номер інструкції або її назва	Прізвище, ім'я та по-батькові, посада особи, яка проводила інструктаж	Підпис особи, яка:		
							Інструктує	інструктується*	
								Дата:	
							4.09.2000	22.01.2001	
1.	4.09.2000 р.	Петренко Ігор Володимирович	9-А	первинний	Інструкція №№1;2;3;4;13	Кухарчук В.П. вчитель фізичного виховання	***	**	**
2.		Дмитрук Сергій Степанович						**	**
3.								**	**
4.								**	**
5.	22.01.2001 р.			позаплановий	Інструкція №№1;2;3;4;5;7	Кухарчук В.П. вчитель фізичного виховання	***	**	**
6.								**	**
7.								**	**
8.								**	**

Примітка:

* Учні і вихованці розписуються в журналі реєстрації інструктажів, починаючи з 9-го класу.

** Підпис учнів.

*** Підпис вчителя.

Методи випробовування гімнастичних приладів

БРУСИ

Відстань по довжині між стояками – 2300 мм. Відстань по ширині між стояками – 1300-2100 мм. Висота жердин від підлоги – 520 мм.

Міцність встановлення брусів визначається дією вантажу 1,35 кН (135 кгс), прикладеного посередині жердини, встановленої на висоті 1400 мм. Еластичність жердини повинна відповідати прогину жердини в межах 60 ± 6 мм.

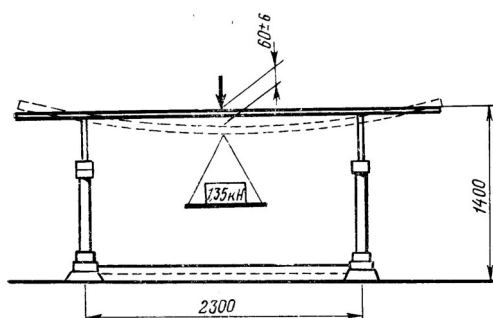

ПЕРЕКЛАДИНА

Висота стержня від підлоги – 1450-2550 мм. Довжина стержня перекладины – 2400 мм. Діаметр стержня перекладины – 28 мм. Площа для встановлення перекладины – 9000-4500 мм.

Міцність встановлення перевіряють так: до середини грифа на висоті 2500 мм підвішують вантаж, що дорівнює 2,2 кН (220 кгс), прогин повинен бути в межах 100 ± 10 мм. Після зняття навантаження гриф перекладины повинен набути початкового положення.

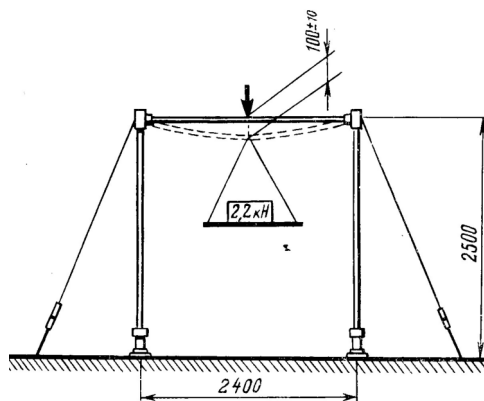

КОЛОДА

Висота колоди по верхній кромці від підлоги – 750-1200 мм.

Довжина колоди – 5000 мм.

Ширина опорної поверхні – 100 мм.

Товщина колоди – 160 мм.

Міцність встановлення перевіряють так: до середини колоди, встановленої на висоті 1200 мм. підвішують вантаж 1,35 кН (135 кгс).

Прогин колоди не повинен перевищувати 8 мм.

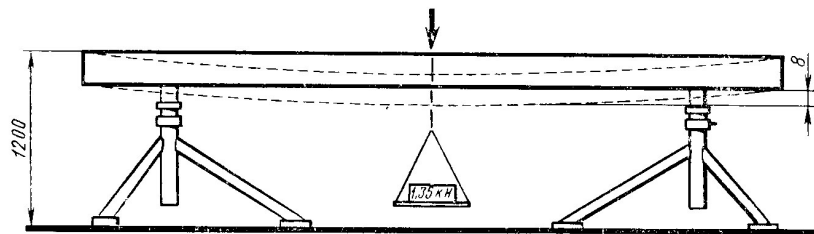

ПАМ'ЯТКА ВЧИТЕЛЮ

1. Завжди говори правду дітям, навіть тоді, коли це не вигідно для тебе.
2. Не намагайся силою досягнути успіху.
3. Будь великодушним — умій прощати.
4. Не забувай хвалити.
5. Хвали в міру, вміючи.
6. Помічай найменші успіхи учня.
7. Оцінюй тільки вчинки дитини, а не її саму.
8. Знайди ключ до кожного.
9. Починай навчання не з букваря чи формул, а з радості.
10. Коли розмовляєш з дитиною, завжди дивись їй в очі.
11. Висловлюйся як можна ясніше й чіткіше.
12. Не вбивай у дітях казку.
13. Думай про дитячий «банк щасливих спогадів».
14. Краще виховання — запрошення учня до роздумів.
15. Тільки наблизивши до себе дитину, можна впливати на розвиток його духовного світу.
16. Діти не повинні йти від вчителя підкореними.
17. Визнавайте право учня на помилку. До того часу, поки у дітей є віра в добро, людину, ідеал, є й виховання.
18. Дитина ставиться до тебе так, як до неї ставляться дорослі.
19. Не кажи про учня «нездібний», а кажи: «Здібності у нього ще не розкриті».
20. Ніколи не карай учня, котрий завинив, одразу.
21. Не «заводься» з учнями. Ніяких нотацій.
22. Не можна говорити учням тільки про їх недоліки.
23. Не використовуй оцінки як засіб покарання.
24. Необдумане покарання дуже шкодить.
25. Нетактовність, несправедливість учителя — криміногенні.
26. Завищені вимоги до учня — одна з причин конфліктів.

27. Учень, упевнений у неможливості змінити щось, відмовляється від пошуку.
28. Від постійних невдач діти озлоблюються.
29. «Важкі діти — це ті, котрих зрадили батьки» (А.С.Макаренко)
30. Не займайтеся вихованням в поганому настрої.
31. Явно визначте. Чого ви хочете від дитини, і поясніть це їй, а також дізнайтесь, що вона думає з цього приводу.
32. Надайте підлітку самостійність. Виховуйте, але не контролюйте кожен крок, не підмінюйте виховання опікою.
33. Не підказуйте готового рішення, а показуйте шляхи до нього, і час від часу розбирайте з дитиною його правильні і помилкові кроки до мети.
34. Не пропускайте моменту, коли досягнуто перший успіх.
35. Вчасно робіть зауваження, оцінюйте вчинок відразу.
36. Головне - оцінювати вчинок, а не особистість.
37. Доторкніться до дитини і тим самим дайте відчутти, що співчуваєте його помилкам; вірте в нього, незважаючи на помилки; дайте зрозуміти (але не обов'язково говорити), що по закінченні неприємної розмови інцидент буде вичерпано. Сутність людини і її вчинки - не одне і теж.
38. Будьте суворим, але добрим. Не перетворюйте клас в театр одного актора.
39. Прагніть до розкріпаченню думки і слова у своїх учнів.
40. Виключайте з практики роботи педагогічний диктат.
41. Дайте кожному учневі право на особисте ставлення до різних явищ в мистецтві, науці, культурі та в цілому до навколишньої дійсності.
42. Поважайте кожну думку учня, навіть якщо воно вам здається помилковим.
43. Вмійте слухати і чути учня. Заохочуйте учнів, що відстоюють свою точку зору.

44. Не бійтеся визнати свої помилки. Не сваріть дітей вранці - сонце покажеться їм сірим. Не сваріть вдень - небо здасться похмурим, не лайте на ніч - місяць здасться їм чорним. Взагалі не лайте!
45. Критикуйте дітей не з задоволенням, а з болем. Страждання калічить психіку дитини. Особлива увага - страждання дитини.
46. Ставте себе частіше на місце щасливих і особливо нещасних. Любіть всіх дітей, а більше за всіх - найбільше для вас неприємних.
47. Учителю, заборона - найчастіше ознака слабкості, а не сили. Намагайтеся частіше говорити «можна». Дитина в боротьбі проти несправедливості частіше отримує «опіки» серця, ніж дорослий, він слабкіший, і ці «опіки залишаються іноді на все життя».
48. Добрий вчитель - це не тільки той, хто вміє робити добрі справи, а, перш за все, той, хто не здатний робити дітям зло.
49. Жалюгідний учитель, позбавлений почуття гумору. Гумор - наш головний помічник у вихованні.
50. Знайте: дітей приваблюють у вчителя висока кваліфікація, служіння, що доходить до мистецтва, золоті руки, доброта, небагатослівність, постійна готовність до роботи, оптимізм.

Тести для студентів

Тест № 1

Самовизначення студента "Знайди свій шлях"

Цей тест допоможе Вам перевірити, чи правильно Ви обрали для себе професійний напрям діяльності.

Відомий психолог Е. Климов розподілив усі професії на п'ять груп:

- 1) професії типу "людина - природа" (наприклад, лісовод, агроном, біолог);
- 2) професії типу "людина - техніка" (слюсар, механізатор, водій);
- 3) професії типу "людина - людина" (педагог, медсестра, адміністратор);
- 4) професії типу "людина - знакова система" (математик, програміст);
- 5) професії типу "людина - художній образ" (фотограф, актор, художник).

Відповівши на запропоновані запитання, Ви зможете визначити, якій з груп професій Ви віддаєте перевагу. Чи подобається Вам вид діяльності, про який говориться у запитаннях? Довго роздумувати не треба. Якщо скоріше подобається, ніж не подобається, поставте у відповідній клітинці таблиці знак "+". Якщо подобається – "++", дуже подобається - "+++". Якщо скоріше не подобається, ніж подобається – "- ", якщо не подобається – "- -", дуже не подобається".

Тест послідовно проводиться за кожною з двох запропонованих колонок запитань. При цьому, одній з них обов'язково необхідно надати перевагу.

Після цього слід підрахувати кількість "+" та "- " у кожній з груп професій. Найбільша сума знаків допоможе визначити групу професій, якій Ви надаєте перевагу.

Питання тесту самовизначення "Знайди свій шлях"

№/ п	А	Б
1	Доглядати за тваринами	Обслуговувати машини, прилади
2	Лікувати хворих	Складати програми для комп'ютера
3	Стежити за якістю книжкових ілюстрацій, плакатів	Стежити за станом розвитку рослин
4	Обробляти матеріали (дерево, тканини, метал)	Рекламувати, продавати товари
5	Обговорювати науково-популярні статті	Обговорювати п'єси, концерти
6	Вирощувати тварин	Допомагати товаришам у роботі, спорті
7	Налагоджувати музичні інструменти	Керувати трактором, потягом
8	Надавати людям інформацію (у довідковому бюро, на екскурсії)	Оформлювати виставки, брати участь у підготовці концертів
9	Ремонтувати речі, прилади	Шукати і виправляти помилки у тексті, малюнках
10	Лікувати тварин	Виконувати обчислення, розрахунки
11	Виводити нові сорти рослин	Конструювати машини, проектувати будинки
12	Розбирати суперечки між людьми, переконувати, роз'яснювати	Розбиратися у кресленнях, схемах
13	Спостерігати за роботою художньої самодіяльності	Вивчати життя мікробів
14	Налагоджувати медичні прилади	Надавати людям медичну допомогу
15	Складати звіти про явища, що спостерігаються	Художньо описувати події
16	Робити лабораторні аналізи у лікарні	Оглядати хворих, призначати лікування
17	Фарбувати стіни, розмальовувати вироби	Конструювати будинки, збирати машини
18	Організовувати культпоходи, екскурсії	Брати участь у концертах, виставах
19	Виготовляти деталі, будувати будинки	Креслити, копіювати
20	Боротися з хворобами рослин	Працювати на друкарській машинці

Тест № 2

Визначення рівнів сформованості професійно-педагогічної культури (ППК)

1. Заповніть лист самооцінки сформованості професійно-педагогічної культури (ППК) майбутніх спортивних педагогів.

2. Рівень сформованості ППК оцінюється за чотирибальною шкалою з чотирьох розділів:

- самооцінка гуманітарної культури особи;
- професійній компетентності особи;
- педагогічної майстерності;
- здібності до особового зростання і самовизначення в спортивній педагогіці.

IV рівень - досить сформований

III рівень - має місце

II рівень - сформований мінімально

I рівень - відсутній зовсім

Ступінь вираженості умінь і якостей відмічається знаком “+” в одній із чотирьох граф (від 1 до 4).

Таблиця 2

№	Професійно-важливі уміння і якості особи	Оцінки в балах			
		1	2	3	4
I. Самооцінка гуманітарної культури особи					
1.	Соціальна і професійна позиція				
2.	Інтелектуальний рівень				
3.	Рівень інтелігентності				
4.	Громадянська позиція				
5.	Патріотичне виховання				
6.	Правова культура				
7.	Етична культура				
8.	Екологічна культура				
9.	Працьовитість				
10.	Економічна культура				
11.	Естетична культура				
12.	Фізична культура				
13.	Духовна культура				
14.	Культура здоров'я				
15.	<i>Сума балів по досліджуваному параметру: X1 сер. =</i>				

II. Професійна компетентність: теоретичні і практичні уміння

16. Оперативність знань: спортивне життя, спортивні новини, олімпійська педагогіка, новаторство в області фізичної культури і спорту

17. Аналітичні уміння: уміння аналізувати і узагальнювати передовий педагогічний досвід; діагностувати фізичний розвиток вихованців; проводити педагогічне дослідження і аналізувати його результати.

18.	Прогностичні уміння: прогнозувати розвиток спортивного колективу; прогнозувати розвиток спортивних досягнень вихованців; прогнозувати учбово-тренувальний процес.				
19.	Проектні уміння: проектувати систему знань з навчально-методичної роботи; проектувати систему науково-дослідницької діяльності; проектувати систему поза учбовою діяльністю; проектувати індивідуальну педагогічну технологію				
20.	Уміння рефлексій: об'єктивно оцінити свою діяльність; здібність до самопостереження, самопізнання, осмислення своїх дій.				
21.	Організаторські уміння: мобілізувати вихованців самостійно займатися фізичною культурою і спортом.				
22.	Інформаційні уміння: робота з друкованими джерелами, уміння добувати інформацію і дидактично її перетворювати, застосовувати технічні засоби, користуватися телекомунікаційними засобами інформації.				
23.	Розвиваючі уміння: визначення «зони найближчого розвитку» щодо окремих учнів, групи; створення проблемних ситуацій і інших умов для розвитку пізнавальних процесів учнів.				
24.	Орієнтаційні уміння: формування наукового світогляду, прищеплення стійкого інтересу до учбової діяльності і науки, до майбутньої професії.				
25.	<i>Сума балів по досліджуваному параметру: X2 сер.</i>				

III. Педагогічна майстерність спортивного педагога

26.	Професійні знання:				
	1. комплексність: синтез наук, що вивчаються, аналіз, порівняння, узагальнення отриманих знань в області ФК і С;				
	2. особистісна забарвленість знань: захопленість педагогом своєю професією, уміння зацікавити вихованців.				
	<i>Сума балів по досліджуваному параметру: X сер. =</i>				
27.	Педагогічні здібності:				
	1. комунікативність: ставлення до людей, доброзичливість, товариськість;				
	2. перцептивність: професійна зіркість, спостережливість, педагогічна інтуїція;				
	3. динамізм особи: емоційна стійкість, здібність до саморегуляції.				
	<i>Сума балів по досліджуваному параметру: X сер. =</i>				

28.	Педагогічна техніка:				
	1. зовнішній вигляд педагога: красива постава, упевнена хода, відчуття міри в одязі, доцільність спортивного одягу;				
	2. здатність до психофізичної саморегуляції, психологічного настрою, самонавчання;				
	3. володіння невербальними засобами спілкування: міміка, пантоміміка;				
	4. техніка і культура мови: звучність голосу, темп мови, дикція, коректне використання професійної термінології.				
29.	5. культура педагогічного спілкування: педагогічний такт, наявність власного стилю спілкування, дія педагога в процесі спілкування.				
	<i>Сума балів по досліджуваному параметру: X сер. =</i>				
IV. Сформованість особистісного зростання і професійного самовизначення спортивного педагога					
30.	Професійне самовизначення спортивного педагога:				
	1. активна педагогічна діяльність: навчально-виховна робота, позакласна робота, наукова робота, організаційно-методична робота				
	2. самоосвіта: підвищення кваліфікації, наукова діяльність, подальша освіта за фахом;				
	3. самовдосконалення: фізичне вдосконалення, інтелектуальне.				
	<i>Сума балів по досліджуваному параметру: X сер. =</i>				
31.	Перспективи особового зростання:				
	1. здобуття додаткової спеціальності (інструктора ЛФК, масажиста, інструктора-тренера з обраного виду спорту тощо);				
	2. здобуття навиків підприємницької діяльності: надання платних освітніх послуг, відкриття спортивних клубів тощо.				
	3. підвищення педагогічної кваліфікації.				
	4. досягнення успіхів на керівній посаді.				
	5. дослідницька робота				
	<i>Сума балів по досліджуваному параметру: X сер. =</i>				
32.	Показник сформованості особового зростання і професійного самовизначення. X4 сер. =				
	Разом: Сума (X1+X2+X3+X4):4 =				

Тест № 3

Визначення самооцінки професійного самовиховання

1. Оцініть, будь ласка, міру вираженості умінь професійного самовиховання для Вас особисто за п'ятибальною системою:

- 5 - уміння виразно виражене
- 4 - досить сформоване
- 3 - має місце
- 2 - сформоване мінімально
- 1 - відсутнє зовсім

Ступінь вираженості уміння відмічається знаком “+” в одній із п'яти граф (від 1 до 5).

Таблиця 3

№	Самовиховання професійних умінь	Оцінки в балах				
		1	2	3	4	5
I. Володіння методами пізнання самого себе.						
1.1.	Можу детально розібратися в самому собі.					
1.2.	Можу об'єктивно оцінити свій психічний і фізичний стан.					
II. Володію методами самоконтролю:						
2.1.	Можу визначити самопочуття по пульсу					
2.2.	Можу оцінити артеріальний тиск					
2.3.	Можу контролювати масу тіла					
2.4.	Веду щоденник спостереження за тренувальним процесом					
2.5.	Веду щоденник професійного зростання					
III. Самовиховання психофізичного стану						
3.1.	Контролюю свій емоційний стан.					
3.2.	Дотримуюсь режиму дня, праці і відпочинку.					
3.3.	Достатньо висипаюся.					
3.4.	Володію методами емоційної і вольової підготовки.					
3.5.	Вживаю заходів щодо поліпшення свого фізичного стану.					
3.6.	Здійснюю контроль за своїм психічним станом.					
IV. Самовиховання професійних умінь						
4.1.	Самовиховання інформаційних умінь					
4.2.	Умію володіти словом, мовою.					
4.3.	Умію користуватися наочними посібниками.					
V. Самовиховання комунікативних умінь						
5.1.	Підвищую ідейно-політичні і етично-естетичні якості.					
5.2.	Треную навички в спілкуванні.					
5.3.	Умію легко долати зайву сором'язливість у спілкуванні					
5.4.	Зможу налагодити відносини.					
5.5.	Умію уважно вислуховувати співрозмовника.					

VI. Самовиховання умінь пізнавальної діяльності						
6.1.	Орієнтуюся у вмісті навчання і виховання.					
6.2.	Умію логічно обробити текст, скласти схему, план.					
VII. Самовиховання інтелектуальних умінь						
7.1.	Треную регулярно увагу, мислення, пам'ять.					
7.2.	Умію вийти із скрутного положення, використовуючи кмітливість і винахідливість.					
7.3.	Маю навички пізнавальної активності.					
7.4.	Умію оцінити гнучкість і логічність свого мислення.					
VIII. Самовиховання організаторських умінь						
8.1.	Здатний керувати діями інших					
8.2.	Умію розподілити роботу серед учнів					
8.3.	Можу проявити вимогливість.					
8.4.	Здатний(а) викликати інтерес до справи.					
8.5.	Можу об'єктивно оцінити результати робіт.					
8.6.	Володію такими методами як само інструкція, само наказ, самоконтроль.					
IX. Володіння інформаційними технологіями						
9.1.	Умію користуватися комп'ютером					
9.2.	Використовую спеціальну додаткову літературу для професійної діяльності					
X. Перспективи професійного зростання						
10.1.	Здобування другої вищої освіти					
10.2.	Продовження навчання в аспірантурі					
10.3.	Самоосвіта в майбутній професії					
10.4.	Досягнення успіху на керівній посаді					
10.5.	Здобуття додаткової освіти (масажист, інструктор фітнесу, тренер з обраного виду спорту).					

2. Аналізуючи уміння до самовиховання, дайте відповідь на низку запитань:

- які з умінь самовиховання сформовані у Вас найбільшою мірою (оцінки 4 і 5);
- які з умінь самовиховання сформовані у Вас меншою мірою (оцінка 3);
- які уміння самовиховання сформовані незадовільно (оцінка 1 і 2);
- спробуйте намітити шляхи вдосконалення самовиховання для вас особисто.

Тест № 4

**Визначення сформованості професійно-педагогічної етики
спортивного педагога**

Таблиця 4

№ п/п	Що оцінюється	Відмітка	Середній бал
1. Володіння особистісними якостями в спортивній педагогіці			
1.1	доброзичливість, щирість		
1.2	вимогливість		
1.3	терплячість		
1.4	ввічливість		
1.5	довіра		
1.6	емоційна стійкість		
2. Оцініть сформованість категорій спортивної етики			
2.1	Ваше відношення до самого себе як до особи: етична свідомість, етичні переконання, вдосконалення позитивних якостей		
2.2	Ваші стосунки з тренером: доброзичливі, шанобливі, авторитет тренера, прийняття високої вимогливості з боку тренера.		
2.3	Ваші стосунки із спортсменами: доброзичливі, товариські. Чуйність до суперника і вимогливість до себе, уміння пожертвувати особистими інтересами		
2.4	Ваше ставлення до глядачів: відноситеся з розумінням до негативної реакції. Реакція глядачів значима для спортсмена, допомагає в змаганнях, позитивно впливає на виступ.		
3. Оцініть сформованість категорій професійно-педагогічної етики			
3.1	професійний обов'язок		
3.2	педагогічна справедливість		
3.3	професійні честь і гідність		
3.4	педагогічна совість		
3.5	педагогічний авторитет		
4. Оцініть ваші уміння вирішувати завдання фізичного виховання в майбутній педагогічній діяльності			
4.1	зміцнення здоров'я		
4.2	оволодіння фізкультурно-спортивними знаннями		
4.3	вироблення рухових умінь і навичок		
4.4	розвиток рухових якостей		
4.5	виховання етичних якостей (сміливості, наполегливості, дисциплінованості і так далі)		
4.6	формування естетичних якостей (постави, культури рухів тощо)		
4.7	вироблення звички до систематичних занять спортом		
4.8	формування гігієнічних умінь і навичок		

Продовження табл..4

5. Оцініть ваші уміння користуватися методами етичного виховання		
5.1	Методи формування свідомості особистості: розповідь, пояснення, етична бесіда, диспут тощо.	
5.2	Методи формування позитивного досвіду поведінки: вправа, привчання, вимога, доручення, що виховують ситуації та ін.	
5.3	Методи стимулювання: змагання, заохочення, покарання	

Послідовність визначення підсумкової оцінки:

1. Відмітки окремих складових у кожному з 5 розділів виставляються за 5-ти бальною шкалою.
2. Сума оцінок, поділена на число показників, що враховуються в розділі, визначає загальну оцінку.
3. Сума оцінок за всі розділи, поділена на 5, і є комплексною відміткою сформованості професійно-педагогічної етики спортивного педагога.

Тест № 5**Виявлення комунікативних та організаторських здібностей майбутнього педагога**

Вам потрібно відповісти на всі 40 наведених нижче запитань. Вільно виражайте свою думку з кожного запитання та відповідайте на них “так” (+) або “ні” (-). Уявіть собі типові ситуації та не замислюйтесь над деталями. Не слід витрачати багато часу на обміркування, відповідайте швидко. Можливо, що на деякі запитання Вам буде важко відповісти. Тоді постарайтесь дати ту відповідь, яку Ви рахуєте припустимою.

1. Чи багато у Вас друзів, з якими Ви постійно спілкуєтесь?
2. Чи часто Вам вдається переконати більшість своїх товаришів у вірності Вашої думки?
3. Вас довго хвилює почуття образи, спричинене Вам кимось із товаришів?
4. Чи завжди Вам важко зорієнтуватися у критичній ситуації, що склалася?
5. Ви прагнете до нових знайомств з людьми?
6. Вам подобається займатися громадською роботою?
7. Чи вірно те, що Вам приємніше і простіше читати книги або чимось займатися одному, ніж з людьми?
8. Якщо виникають перешкоди при здійсненні Ваших намірів, чи легко Ви відступаєте від них?
9. Чи легко Ви встановлюєте контакт з людьми, які набагато старші від Вас?
10. Вам подобається придумувати та організовувати розважальні програми?
11. Чи важко для Вас включитися в нову компанію?
12. Чи часто Ви відкладаєте на інші дні справи, які потрібно було зробити сьогодні?
13. Ви з легкістю встановлюєте контакти з незнайомими людьми?
14. Чи прагнете Ви, щоб Ваші товариші діяли у відповідності з Вашими поглядами?
15. Вам важко освоїтись у новому колективі?
16. Чи вірно те, що у Вас не виникає конфліктів з товаришами через невиконання ними своїх обіцянок, обов'язків, зобов'язань?
17. Ви прагнете при зручній нагоді з кимось познайомитись та поспілкуватись?
18. Чи часто при вирішенні важливих справ Ви проявляєте ініціативу?
19. Чи дратують Вас оточуючі та чи хочеться Вам побути наодинці?
20. Чи правда те, що звичайно Ви погано орієнтуєтесь у незнайомій обстановці?
21. Вам подобається постійно знаходитися серед людей?
22. Чи виникає у Вас роздратування, якщо Вам не вдається закінчити почату справу?
23. Чи відчуваєте Ви труднощі, незручність або сором'язливість, якщо потрібно проявляти ініціативу чи познайомитись з кимось?
24. Чи правда те, що Ви втомлюєтесь від частого спілкування з людьми?

25. Вам подобається приймати участь у колективних відзначаннях святкових подій?
26. Ви часто проявляєте ініціативу при вирішенні питань, що торкаються інтересів Ваших товаришів?
27. Чи правда те, що Ви відчуваєте себе невпевнено серед малознайомих людей?
28. Чи вірно те, що Ви рідко прагнете довести свою правоту?
29. Ви вважаєте, що Вам не спричиняє особливих труднощів внести пожвавлення у малознайомій компанії?
30. Чи приймали Ви участь у громадській роботі в школі (вузі)?
31. Чи прагнете Ви обмежувати коло своїх знайомих?
32. Чи вірно те, що ви не намагаєтесь відстоювати свою точку зору чи рішення, якщо воно не було одразу прийняте іншими?
33. Ви вільно відчуваєте себе, коли потрапляєте у незнайому компанію?
34. Чи охоче Ви беретеся за організацію різних заходів для своїх товаришів?
35. Чи відчуваєте Ви себе досить впевнено і спокійно, коли доводиться говорити щось великій групі людей?
36. Ви часто запізнюєтесь на ділові зустрічі, побачення?
37. У Вас багато друзів?
38. Чи часто Ви збентежуєтесь, відчуваєте незручність при спілкуванні з малознайомими людьми?
39. Ви часто буваєте в центрі уваги своїх знайомих?
40. Чи правда, що Ви не дуже впевнено відчуваєте себе в оточенні великої кількості людей?

Відповіді на запитання респондент дає у спеціальному бланку, в якому фіксуються також його анкетні дані та результати роботи.

Для кількісної обробки даних використовують дешифратори, у яких проставлена максимальна сума “ідеальних” відповідей, що відображають яскраво виражені комунікативні та організаторські здібності.

Далі прораховується кількість співпадаючих відповідей з дешифратором відповідей з кожного розділу методики. Оціночний коефіцієнт (К) комунікативних чи організаторських здібностей виражається відношенням кількості співпадаючих відповідей по кожному розділу до максимально можливої кількості співпадань: $K = x : 20$, де x – кількість співпадаючих з дешифратором відповідей.

Бланк для відповідей

1	2	3	4	5	6	7	8	9	10
11	12	13	14	15	16	17	18	19	20
21	22	23	24	25	26	27	28	29	30
31	32	33	34	35	36	37	38	39	40

Дешифратор комунікативних здібностей

1	+	11	-	21	+	31	-
3	-	13	+	23	-	33	+
5	+	15	-	25	+	35	-
7	-	17	+	27	-	37	+
9	+	19	-	29	+	39	-

Дешифратор організаторських здібностей

2	+	12	-	22	+	32	-
4	-	14	+	24	-	34	+
6	+	16	-	26	+	36	-
8	-	18	+	28	-	38	+
10	+	20	-	30	+	40	-

Оцінка результатів

Показники, отримані за цією методикою, можуть коливатися від 0 до 1. Показники, які ближчі до 1 свідчать про високий рівень виявлення комунікативних чи організаторських здібностей; показники, ближчі до 0 – про їх низький рівень.

Оціночний коефіцієнт (К) – це первинна кількісна характеристика матеріалів тестування. Для якісної стандартизації результатів тестування використовуються шкали оцінок, у яких тому чи іншому діапазону кількісних показників К відповідає певна оцінка.

Наприклад, у Вас співпало 19 відповідей по шкалі оцінок комунікативних здібностей і 16 – по шкалі організаторських здібностей. Користуючись формулою, вираховуємо:

$$K_k = 19:20 = 0,95; K_o = 16:20 = 0,8.$$

Записуємо отримані результати в бланк відповідей та порівнюємо їх зі шкалами оцінок комунікативних та організаторських здібностей.

Тест № 6

Самооцінка сформованості педагогічної майстерності спортивного педагога

Для виявлення розуміння сутності педагогічної майстерності в професійній діяльності спортивного педагога спробуйте вдумливо відповісти на ряд запитань і оцінити ступінь сформованості основних компонентів педагогічної майстерності у себе особисто.

- Проаналізуйте діяльність спортивного педагога в контексті його педагогічної майстерності.

- Чи є розходження в поняттях «педагогічна техніка» і «педагогічна майстерність»?

- Наведіть приклади використання педагогічної техніки в діяльності спортивного педагога.

- Які прийоми саморегуляції використовуються спортивним педагогом у професійній діяльності?

Оцініть ступінь виразності компонентів педагогічної майстерності за п'ятибальною системою.

Таблиця 5

Компоненти педагогічної майстерності	Оцінки				
	1	2	3	4	5
I. Гуманістична спрямованість особистості					
1 Суспільна активність					
2 Покликання до фізкультурно-педагогічної діяльності					
3 Соціальний оптимізм					
4 Любов до дітей, потреба в спілкуванні					
5 Інтерес і потреба до занять фізичною культурою й спортом					
II. Професійно-педагогічна компетентність					
1 Психолого-педагогічна ерудиція					
2 Суспільно-політична інформованість					
3 Професійні знання й уміння					
4 Інтерес до фізичної культури й спорту як до науки					
5 Захопленість предметом					
III. Педагогічні здібності					
1 Комунікативність (ставлення до людей, доброзичливість, товарицькість)					
2 Перцептивні здібності (професійна пильність, співпереживання, педагогічна інтуїція)					
3 Динамізм особистості (здатність до вольового впливу й логічного переконання)					
4 Емоційна стійкість (здатність володіти собою)					
5 Креативність (здатність до творчості, нововведенням)					

Продовження табл.. 5

IV. Педагогічна техніка						
1	Зовнішній вигляд педагога (гарна постава, гарна фізична форма, помірність і відповідна форма одягу тощо.)					
2	Техніка й культура мови (правильність, мовно-рухова координація, виразність, логічність, переконливість, стислість і ін.)					
3	Культура спілкування (педагогічний такт, етикет у спілкуванні й поведженні, здатність управляти спілкуванням, вербальні й невербальні засоби спілкування)					
4	Саморегуляція (організувати власну діяльність, постійне самовдосконалення, регуляція свого психічного стану, вміння створювати необхідний настрій)					

2. Аналізуючи сформованість педагогічної майстерності у Вас особисто, дайте відповідь на ряд питань:

1. Які з компонентів педагогічної майстерності сформовані найбільшою мірою (оцінки 4 і 5).

2. Які компоненти педагогічної майстерності сформовані в меншій мірі (оцінка 3).

3. Які компоненти педагогічної майстерності сформовані незадовільно (оцінка 1 і 2).

4. Спробуйте намітити шляхи вдосконалювання педагогічної майстерності для вас особисто.

Словник професійного спортивного педагога

Авторитет учителя – загально визнана учнями та їхніми батьками значущість достоїнств учителя й заснована на цьому сила його виховного впливу на дітей. До таких достоїнств належать висока духовність, культура, інтелігентність, ерудиція, високі моральні якості, педагогічна майстерність.

Гендерні особливості розвитку - розходження, що характеризують процеси, особливості й результати розвитку чоловіків та жінок.

Гуманізація виховання – створення оптимальних умов для інтелектуального і соціального розвитку кожного вихованця; виявлення глибокої поваги до людини; визнання природного права кожної особистості на свободу, на соціальний захист, на розвиток здібностей і вияв індивідуальності, на самореалізацію фізичних, психічних і соціальних потенцій, на створення соціально-психологічного фільтра проти руйнівних впливів негативних чинників навколишнього природного і соціального середовища; виховання у молоді почуттів гуманізму, милосердя, добротності.

Гуманітарна культура особистості визначається гуманітарним типом мислення, гуманістичним стилем спілкування й взаємодії. Гуманітарна культура особистості формується в системі вищої освіти, ґрунтованого на принципах стилю нового педагогічного мислення, відображаючи гуманітарну природу освіти.

Гуманітаризація освітнього середовища в університеті означає:

- гуманітаризацію викладання всіх, у тому числі природно-математичних, технічних, лінгвістичних, історичних дисциплін;
- гуманітаризацію соціальної практики, у тому числі й педагогічної практики студентів;
- університет повинен стати: "гімнастичною залю" гуманних стосунків, школою творчої самодіяльності, школою, де вчить і вчиться кожен, школою цілісного сприйняття світу, школою, відкритою для змін, працюючою із запасом випередження.

Загальна культура особистості (базова культура особистості). Однією з основних завдань виховання базової культури особистості є формування її світогляду. Формування загальної культури особистості реалізується через громадянське виховання (конституційна, правова позиція особистості); патріотичне виховання (культура міжнаціонального спілкування); моральне виховання (доброта, порядність, чесність, правдивість, справедливість, працьовитість, дисциплінованість, колективізм); трудове виховання учнів (навчальна праця, суспільно корисна праця, виробнича праця); естетичне виховання (повноцінне сприйняття і правильне розуміння прекрасного в мистецтві та дійсності); виховання фізичної культури учнів (фізичний розвиток учнів, розвиток основних рухових якостей, життєво важливих рухових умінь, інтерес і потреба в систематичних заняттях фізичною культурою, основи здорового способу життя).

Здібності – індивідуально-психологічні особливості особистості, які є умовою успішного оволодіння тією чи іншою продуктивною діяльністю і її виконання.

Інновація педагогічного процесу - означає введення нового до мети, змісту, методів й форм навчання та виховання, організацію спільної діяльності вчителів й учнів.

Інформаційна культура спортивного педагога – здатність цілеспрямовано використовувати спеціальні способи, програмні і технічні засоби (кіно, аудіо- і відео засоби, комп'ютери, телекомунікаційні мережі) в учбово-тренувальному процесі.

Кваліметрія - діагностування професійних якостей педагогів.

Компетентність - це здатність особистості приймати обґрунтовані рішення і нести відповідальність за їхню реалізацію в різних сферах діяльності людини. Це також процес професійного становлення особистості, що неможливо сприймати лише як організаційно-педагогічну діяльність.

Культура (від лат. cultura – обробіток, виховання, освіта, розвиток, шанування), історично визначений рівень розвитку суспільства, творчих сил і здібностей людини, виражений в типах і формах організації життя й діяльності людей, в їх взаєминах, а також в створюваних ними матеріальних і духовних цінностях.

Культура праці виражається в умінні доводити розпочату справу до кінця; піклується про кількісні і якісні результати праці; в умінні продуктивно і ефективно працювати; тримати в порядку робочі документи; в умінні продумати організацію своєї праці.

Навчальний заклад – організація, заклад, установа чи об'єднання (різних форм управління та власності), які згідно з чинним законодавством України працюють у системі освіти та виховання.

Особистісний розвиток - розвиток ціннісно-сислової сфери свідомості особи, що забезпечує становлення її суб'єктивності.

Особистісно-професійне зростання спортивного педагога виражається в здатності постійного вдосконалення особистих характеристик і професійних здібностей. Удосконалення особи спортивного педагога здійснюється через тренінг психофізичних властивостей: пам'яті, уваги, мислення, емоційної стійкості, формування психофізичної культури – ідеомоторного тренування, аутогенного тренування, саморегуляції організму, активного самонавіяння тощо.

Особистісне зростання спортивного педагога є базою його професійного вдосконалення, результатом якого є його професійна кар'єра.

Педагогічна діяльність (грец. paidos - дитина і agō - веду) – вид діяльності, змістом якого є навчання, виховання, освіта і розвиток підростаючого покоління.

Педагогічна компетентність – знання і досвід, що дають можливість професійного, грамотного вирішення питань навчання і виховання. Професійна компетентність передбачає: усвідомлення особистістю своїх прагнень до діяльності - потреб та інтересів; бажань і ціннісних орієнтацій; мотивів

діяльності, уяви про свою соціальну роль; самооцінку особистих якостей і властивостей як майбутнього фахівця - професійних знань, умінь і навичок, професійно-важливих якостей; регулювання свого професійного становлення.

Педагогічна культура - передача соціально-педагогічного, науково-педагогічного, професійно-педагогічного досвіду від викладачів, учителів, батьків до вихованців. Структура педагогічної культури визначена основними компонентами:

- спеціальні здібності і властивості педагогічної особи (ділові якості, якості рефлексій, комунікативні якості, емпатійні якості);
- ідейно-етичні якості;
- професійно-етична поведінка;
- педагогічна майстерність (знання предмету, педагогічна технологія, педагогічна творчість, педагогічний стиль).

Педагогічна майстерність – досконале творче виконання учителем-вихователем професійних функцій на рівні мистецтва, результатом чого є створення оптимальних соціально-психологічних умов для становлення особистості вихованця, забезпечення високого рівня інтелектуального і морально-духовного розвитку.

Елементами педагогічної майстерності є: гуманістична спрямованість особистості (інтереси, цінності, ідеали), професійні знання (предмета, методики його викладання, суміжних дисциплін), педагогічні здібності (комунікативні, перцептивні здібності, динамізм особистості, емоційна стійкість, оптимістичне прогнозування, креативність), педагогічна техніка.

Педагогічна майстерність спортивного педагога - це “синтез розвиненого психолого-педагогічного мислення, професійно-педагогічних знань, умінь і навичок, емоційно-вольових засобів виразності, які у взаємозв'язку з якостями особи педагога дозволяють йому успішно вирішувати навчально-виховні завдання”.

Складники педагогічної майстерності спортивного педагога:

- знання психолого-педагогічних вікових особливостей дітей;
- знання навчального предмета (історії фізичної культури і спорту, теорії і методики фізичного виховання і спортивних тренувань, методики викладання спортивних дисциплін, тощо);
- педагогічна технологія (культура мови, логічність думки, виразність міміки і жестів, обирання сучасних засобів і методів навчання та виховання; вміння зразково показати техніку виконання фізичних вправ і дій);
- педагогічна творчість (творча уява, нестандартне мислення, потреба в пошуку нової інформації, аналіз спортивно-педагогічного передового досвіду);
- педагогічний стиль (педагогічна спрямованість і переконання, вміння адекватно сприймати й оцінювати свою та чужу діяльність, педагогічно направлене спілкування і поведінка, педагогічний такт і етика, повсякденний інтерес до внутрішнього світу вихованців).

Педагогічна техніка – це сукупність раціональних засобів, умінь та особливостей поведінки педагога, спрямованих на ефективну реалізацію обраних ним методів і прийомів навчально-виховної роботи з окремим

індивідом чи колективом відповідно до поставленої мети навчання та виховання з урахуванням конкретних об'єктивних і суб'єктивних умов.

Важливими вимогами педагогічної техніки є:

- мистецтво одягатися з урахуванням особливостей професійної діяльності;
- володіння своїм тілом: уміння ходити, сидіти, стояти;
- володіння мімікою, жестами;
- сформованість мовленнєвої культури: правильне професійне дихання, чітка дикція, належні темп і ритм, логічна побудова висловлювань тощо;
- вироблення оптимального стилю в навчально-виховній діяльності;
- уміння вправно й доцільно здійснювати окремі дидактичні операції (користуватися технічними й наочними засобами навчання, ставити запитання, слухати відповіді, оцінювати навчальну діяльність студентів тощо);
- здатність керувати своїм психічним станом і станом вихованців.

Педагогічна техніка спортивного педагога включає поняття:

- культура і техніка мови (коректне використання спортивної термінології, зв'язок з мовно-руховою координацією, не багатослівність, простота і ясність викладу, правильність побудови фраз, чіткість подачі команд);
- засоби спілкування (мімічні і пантомімічні засоби виразності, спілкування діями. Кодово-символічне спілкування, специфіка жестів у методиці навчання спортивних дисциплін; суддівська жестикуляція);
- вигляд спортивного педагога (зовнішній вигляд, стиль одягу робочого і повсякденного, манера поведінки, спортивна фізична форма).

Професіограма особистості вчителя (лат. *professio* - спеціальність і грец. *грамма* - риска, написання) - ідеальний портрет учителя, зразок, еталон, у якому представлені якості особистості, якими він має володіти, а також знання, уміння, навички, необхідні для виконання педагогічних функцій.

Професійна адаптація – забезпечення умов для пристосування, звикання особистості до умов праці на певному виробництві чи в організації.

Професіонал – людина, що зробила певне заняття своєю професією; людина, що стала в якійсь галузі діяльності майстром, фахівцем високого класу; підготовлений для роботи в певній сфері фахівець, який має навички, кваліфікацію, а при необхідності, і допуск до виконання обов'язків за своєю спеціальністю.

Професійно-значущі якості педагога – включають: спрямованість особи педагога, відношення до педагогічної праці, професійно-моральні якості, інтереси і духовні потреби, саморегуляцію особи педагога.

Професійно-педагогічна культура є мірою і способом творчої самореалізації особи викладача у різноманітних видах педагогічної діяльності і спілкування, а також стабілізуючим чинником, стримуючим інволюційні процеси у вузі. Формування професійно-педагогічної культури засноване на створенні спеціальних умов, що дозволяють розробити індивідуальні, інноваційні рефлексії форми освоєння педагогічної культури, орієнтованих педагогів на пізнання і переосмислення власне педагогічного досвіду. Створення педагогічних інновацій, розвиток особистої педагогічної системи,

індивідуального стилю педагогічної діяльності і свого професійного Я, опанування новими способами професійної самореалізації.

Професійно-педагогічна культура спортивного педагога – це високий рівень прояву спеціальних знань, практичних умінь і навичок, оснований на духовно-етичному вихованні самої особи. Основними компонентами професійно-педагогічної культури спортивного педагога виступають:

- духовно-етичний компонент, що реалізується через поняття: етика, мораль, педагогічна етика, етика спортивних стосунків;
- соціокультурний компонент, що реалізується через поняття: педагогічна майстерність, культура взаємин, культура мови, педагогічна рефлексія;
- суб'єктивістський компонент, що виражається в здібності до самовиховання, творчій діяльності і т. д.

Професійна компетентність вчителя – це сукупність його особистісних якостей, загальної культури та кваліфікаційних знань, умінь, методичної майстерності, гармонійна інтеграція яких в педагогічній діяльності дає оптимальний результат.

Професійна компетентність спортивного педагога – володіння спортивним педагогом необхідними знаннями, спортивними уміньми і навичками, що визначають сформованість його педагогічної діяльності, педагогічного спілкування і особи спортивного педагога як носія певних цінностей, ідеалів і педагогічної свідомості.

Професійна культура спосіб формування і розвитку сутнісних сил людини в процесі їх професійної діяльності.

Професійна рефлексія спортивного педагога – здатність зосередитися на собі самому, аналізувати і об'єктивно оцінювати свою педагогічну діяльність.

Професійні здібності спортивного педагога діляться на групи:

- дидактичні здібності - здатність дохідливо, цікаво, чітко і зрозуміло викладати учням навчальний матеріал;
- академічні здібності – здатність поглиблено вивчати суміжні науки (історію олімпійського руху, адаптивну фізичну культуру, корегувальну педагогіку тощо);
- перцептивні здібності - уміння проникати у внутрішній світ дитини, розуміти іншого суб'єкта педагогічного впливу без вербальної (словесної) інформації;
- мовні здібності – здатність ясно і чітко виражати свої думки;
- авторитарні здібності – здатність добиватися авторитету в учнів за допомогою безпосереднього емоційного впливу та багато інших здібностей, спрямованих на ефективність і оптимізацію діяльності спортивного педагога.

Професійне самовизначення – процес формування особою свого відношення до професійної діяльності і способів його реалізації через узгодження особистих і соціально-професійних потреб. Професійне самовизначення є частиною життєвого самовизначення, тобто входження до тієї або іншої соціальної і професійної групи, вибору способу життя, професії.

Професійно-педагогічна етика спортивного педагога містить основні цінності (категорії):

- професійний педагогічний обов'язок (наповнене соціальним вмістом відчуття відповідальності спортивного педагога за результати діяльності, пов'язаної з організацією навчально-тренувального процесу);

- справедливість (певний підхід до оцінки поведінки, заснований на критерії суспільної користі);

- професійна честь і гідність;

- педагогічна совість;

- педагогічний авторитет

Професійне самовиховання педагога полягає в постійному прагненні педагога, якнайкраще підготуватися до майбутньої діяльності. Вмістом професійного самовиховання педагога повинні з'явитися всі професійно значимі якості його особи, включаючи як його світогляд, так і його здоров'я.

Професійне самовиховання спортивного педагога – це здібність до саморозвитку впродовж всієї трудової діяльності. Здатність підтримувати “свою спортивну форму”, фізичне і психічне здоров'я, інтерес до своєї професії.

Професійні уміння спортивного педагога. Спортивний педагог повинен уміти:

- визначати загальні і конкретні цілі фізичного виховання та спорту;

- визначати цілі і завдання конкретного заняття або спортивного тренування;

- підбирати і застосовувати сучасні методи навчання і виховання;

- використовувати сучасні засоби фізичної культури і спорту;

- підбирати всілякі форми занять з врахуванням вікових та статевих, морфофункціональних і індивідуально-психологічних особливостей учнів, рівня їх фізичної підготовленості, стан здоров'я тощо;

- уміти прогнозувати свою діяльність і володіти сучасними технологіями навчання руховим діям і спортивного тренування.

Серед умінь спортивного педагога яскраво виражені:

- конструктивні (планування своєї діяльності),
- організаторські (реалізація намічених планів),
- комунікативні (спілкування з учнями, колегами, батьками),
- гностичні (поглиблене пізнання особливостей своєї діяльності), рухові уміння.

Самовиховання – систематизована і цілеспрямована діяльність особистості, що спрямована на формування і удосконалення її позитивних якостей та подолання негативних. Мета самовиховання – розвиток у себе соціальних і особистісно-значущих якостей.

Специфіка професійної діяльності спортивного педагога:

- умови психічної напруженості (шум в спортивному залі, крики тих, що займаються, необхідність переключення уваги з однієї вікової групи учнів на іншу, значне навантаження на мовний апарат, відповідальність за життя і здоров'я учнів);

- умови фізичного навантаження (необхідність демонструвати фізичні вправи, страховка, фізичне навантаження, особливо в туристичних походах, заняттях на лижах);

- умови, пов'язані з чинниками зовнішнього середовища (кліматичні і погодні умови, санітарно-гігієнічний стан спортивних залів, майданчиків).

Спортивний педагог – фахівець, що працює у сфері фізичної культури і спорту. Виконує функції педагога з фізичної культури в освітніх установах, тренера з обраного виду спорту, інструктора з фітнесу, інструктора з обраного виду спорту, викладача фізичного виховання, викладача спортивних і теоретичних дисциплін у вищих навчальних закладах.

Спортивна етика вивчає проблеми етичної поведінки людей у процесі занять фізичною культурою та спортом. Покликана вивчати поведінку і внутрішній світ спортсменів з точки зору їх відповідності або невідповідності моральним вимогам, їх етичного значення. Покликана роз'яснювати етичне значення дій, мотивів особистих якостей спортсменів, спортивних суддів й інших учасників навчально-тренувального і змагального процесу. Спортивна етика будується на взаєминах: відношення спортсмена до самого себе, як до особи, спортсмен – тренер, спортсмен – спортсмен, спортсмен – глядач.

Учень – дитина чи інша особа, яка у визначеному порядку зарахована для навчання у навчальному закладі.

Учитель – особа, яка веде викладацьку та виховну діяльність або розробляє проблеми педагогіки у сфері освіти та виховання.

Формування професійно-педагогічної культури спортивного педагога – процес розвитку і становлення особи під впливом зовнішніх дій виховання, вчення, зовнішнього середовища: реалізація культурологічного і гуманітарного підходів в процесі підготовки майбутніх спортивних педагогів.

Етика – філософське вчення про мораль, що вивчає умови виникнення моралі, її суть, понятійні і імперативні форми. Предметом нормативної етики є моральний ідеал, цінності і вимоги, особливості їх функціонування. З поняттям моралі нерозривно пов'язане етичне виховання людей. Суть моралі в прагненні людей до справедливості.

ПРОГРАМА ОСОБИСТІСНО-ПРОФЕСІЙНОГО ЗРОСТАННЯ МАЙБУТНЬОГО ПЕДАГОГА:

Методичні рекомендації до її складання

[Електронний ресурс. – Режим доступу :

http://www.drohobych.net/ddpu/sgf/departments/psuholog/N_school.htm]

Автори: доктор психологічних наук, професор **М. Савчин**;

кандидат психологічних наук, доцент **Л. Василенко**

Вступ

Формування і становлення педагога-професіонала не вичерпується тільки накопиченням знань, навичок, вмінь, професійного досвіду і майстерності. Справжній педагог повинен бути й зрілою особистістю, що характеризується як вищий рівень особистісного, психологічного, соціального, морального, духовного і професійного розвитку. Цей розвиток відображає адекватне ставлення вчителя до явищ зовнішнього світу, засвоєння моральних, етичних, культурних, професійних та інших норм та правил поведінки в суспільстві, спілкуванні і пізнанні, прояв позитивних мотивів, цінностей, смислів, планів і функціональних ресурсів організму і психіки [3; 5]. Для професійної діяльності важлива гармонія особистісної і професійної зрілості суб'єкта праці, яка може забезпечити не тільки ефективність і надійність результатів, але й розвиток особистості в діяльності, формування еталонної концепції «Я-професіонал», самоствердження, самореалізацію і повну адаптацію до соціального і професійного оточення. Особистісне зростання – безперервний процес набування людиною ціннісного досвіду: смислотворення, життєстійкості, повноцінної екзистенції, досвіду пристосування до умов життя, досвіду творчості, рефлексування, спілкування та взаємодії, організації свого часу життя, здатності керувати актуальними подіями, формувати щирі та відкриті стосунки з іншими людьми, мужньо та послідовно захищати свої погляди, сприймати життя у всій його повноті. Результатом цього процесу є: розвиток відповідальності за свої дії; задоволення власних потреб без нанесення шкоди іншим (асертивність); досягнення успіху в діяльності, яка є сферою самовираження; енергійність та життєстійкість; відкритість до професійних змін та нового життєвого досвіду. Особистісний розвиток передбачає самоусвідомлення та ціннісного ставлення до власного Я, що актуалізує нові рівні відкриття у самого себе моральних та духовних якостей і моральних почуттів та підносить особистість до осмисленого переживання власних дій як вільних і відповідальних вчинків [13, с. 19]. Психологічними механізмами особистісного зростання є самопізнання (невпинний рух до повнішого знання про себе через самостереження, самоусвідомлювання, самоствавлення, самоаналіз, самооцінку); самоспонування (використання внутрішніх прийомів спонування себе до професійного та особистісного саморозвитку через самонакази, самозобов'язання, самопримуси); програмування (формулювання) цілей та завдань, визначення шляхів, засобів та методів діяльності з

особистісного зростання; самореалізацію (здійснення програми особистісного зростання), осмислення і переосмислення життя [9; 30; 31; 44]. Зріла особистість здатна: 1) виходити за межі соціальних стереотипів, шаблонів; 2) протистояти сильному тиску негативних соціальних сил; 3) використовувати, перетворювати і створювати повно свій досвід; 4) знаходити своє особливе місце у світі і свідомо чи несвідомо займати позицію активного творця свого життя та суб'єкта вдосконалення світу; 5) здатна встановлювати свій «поріг» задоволеності матеріальними потребами, розглядати їх лише як одну із умов життя, а основні свої життєві сили спрямовувати на інші, більш високі цілі та ідеали [1; 2; 4]. Вона володіє здібностями творчо жити, що передбачає успішність оволодіння та подальшого використання засобів, механізмів та стратегій творчого планування, проектування та здійснення життя як індивідуального проекту.

НАПРЯМИ РОЗВИТКУ

I. Розвиток та зміцнення здоров'я

1.1. Складається за результатами об'єктивної діагностики (та постійної самодіагностики) стану систем організму, з врахуванням хронічних захворювань, особливостей фізичної культури та системи харчування, звичок тощо.

II. Особистісний розвиток

2.1. Пізнання себе (індивідуальних особливостей, темпераменту, характеру, здібностей тощо) на основі рефлексії, ведення особистого щоденника.

2.2. Внутрішня визначеність (побудова особистісної ідентичності та професійної ідентичності): - чого я хочу досягти в житті; - що для цього треба робити; - що я можу робити; - моя місія на землі; - моя позиція у світі: позиція добра, любові, свободи і відповідальності; - моя особистісна включеність у педагогічну професію (Я-професійні цінності).

2.3. Розвиток у себе головних здатностей людини.

2.3.1. Здатності любити оточуючих людей, життя і світ. Справжня любов не тільки взаємна, безкорислива, а обов'язково жертвна.

2.3.2. Здатність володіти внутрішньою і зовнішньою свободою та відповідальністю, що передбачає: - знання своєї необхідності, що пов'язання із доброю; - незалежність від життєвої необхідності; - вміння робити вибори на користь добра; - поєднання свободи та відповідальності.

2.3.2. Внутрішня неналаштованість на безумовне творення добра і боротьбу зі злом.

2.3.3. Володіння сенсом життя (свідома відповідь на запитання «для чого я живу?»), спроможність узгодити усвідомлений смисл з реальною спрямованістю життя та своїми внутрішніми ресурсами та схильностями), що означає: - створення оптимістичного життєвого задуму та програми; - охоплення свого минулого (переживати цінність прожитого життя та значення набутого життєвого досвіду); - насичення теперішнього (відчуття повноти

життя – цікаві завдання, цікаві події, подорожі тощо); - щасливі очікування щодо майбутнього.

2.3.4. Володіння життестійкістю в складних, кризових, екстремальних, конфліктних ситуаціях та в ситуаціях життєвих випробувань і блокування задоволення основних потреб, що означає: - прояв життєвої витривалості, екзистенційної можливості; - володіти вмінням долати життєві труднощі, не втрачаючи за будь-яких обставин контролю над собою та перебігом свого життя, зберігаючи творчий характер, керування життєвим шляхом; - залучення у взаємодію з навколишнім світом, контролю та керуванні життєвими подіями; - позитивне оцінювання себе і своєї майбутньої професійної діяльності; - володіння самоконтролем; - готовність йти на ризик; - здатність протистояти чужому негативному впливові; - внутрішню налаштованість у всіх життєвих ситуаціях творити добро, любов, свободу і відповідальність та боротися зі злом.

2.3.5. Уміння ставити правильно життєві цілі, як чинники душевної молодості та активного довголіття, що означає: - чітке уявлення про бажане майбутнє, способи та засоби його реалізації; - усвідомлення основних етапів життєвого шляху та наповнення їх конкретним позитивним змістом; - орієнтування в наявній інформації, знаходження резервів та ресурсів, необхідних для планування життя; - запобігання перетворення життя на «плавання за течією»; - вдосконалення мислення, пам'яті, сприймання, уваги; - осмислення людського життя як багатогранного і динамічного процесу, що містить багато альтернатив та можливостей; - володіння рішучості у здійсненні витоку життєвих цілей та засобів їх реалізацію, наполегливістю, цілеспрямованістю послідовністю у втіленню задумів у життя.

2.3.6. Здібність до взаємодії з неповністю передбачуваним, що означає: - створювати добре оточення (ситуації, умови, стосунки тощо); - активно позитивно впливати на оточення; - гнучко пристосовуватися до оточення, до ситуацій невизначеності, неочікуваних ситуацій; - працювати над вирішенням життєвих завдань за умов нестачі інформації; - справлятися з суперечливою та швидко оновлюваною інформацією; - адекватно сприймати нові, незнайомі, неочікувані ситуації та розглядати їх як стимул для творчого розвитку; - перетворювати умови, що заздалегідь не відповідають розробленим планам.

2.3.7. Здібності до постійного особистісного зростання – визволення, пошук себе і свого життєвого шляху, самоактуалізація і розвиток усіх основних особистісних здатностей, що є обов'язковою умовою досягнення щастя людського існування, відчуття задоволення від руху вперед, позитивних особистісних змін, переживання власної безмежності, нескінченності, невичерпаності, осмисленості життя. Проявляються вони у: - створенні життєдайних людських стосунків; - існування і діяльність у злагоді зі власною сутністю; - глибинну інтеграцію з найважливішими реаліями власної сутності (ідентичністю, сутнісною діяльністю, смыслом життя); - долання психічних травм минулого; - самопізнання завдяки аналізу набутого життєвого досвіду.

2.3.8. Творчі (креативні) здібності як здатність нових способів вирішення проблем, відмовитися від стереотипних способів мислення. Проявляються вони: - здатності до конструктивного та нестандартного мислення, діяльності та

поведінки; - усвідомленні та розвитку свого досвіду; - генерації великої кількості ідей; - гнучкість у породженні різноманітних ідей; - оригінальності як можливості створення нестандартних вирішень проблемних ситуацій; - подоланні стереотипів у розв'язанні життєвих завдань; - створення оригінальних алгоритмів вирішення життєвих завдань; - здатності бачити нове та цікаве у повсякденних ситуаціях та видах діяльності, вміння відчувати інтерес до рутинних поточних справ.

2.3.9. Рефлексивні здібності як раціональне та емоційне осмислення своєї особистості, свого минулого (життєвого досвіду), теперішньої (своєї діяльності, переживання, інтелектуальної активності) та майбутнього (життєвих планів та перспектив). Конкретно вона проявляється у: - осмисленні своїх потреб, мотивів, почуттів, ціннісних засад вчинків та життєвих виборів, сенсу життя, життєвого самовизначення; - творчій побудові життєвого шляху; - осмисленні наявних можливостей; - опануванні необхідними, але відсутніми зараз ресурсами; - подоланні обмеженостей; - побудові адекватних очікувань щодо майбутнього; Завдяки рефлексивному ставленні до власного життя, життєвий шлях перетворюється на об'єкт творчої діяльності людини, вона стає його суб'єктом. Людина стає психологічно готовою до майбутніх подій, попереджує ймовірні негативні ситуації.

2.3.10. Творення особистого життєвого досвіду.

2.3.11. Творення, постійне наповнення фізичним, психофізіологічним, психологічним, соціально-психологічним, моральним та духовним змістом та інтерпретування, тлумачення, розповідь іншим власної історії.

2.3.12. Саморегулювання власних внутрішніх станів діяльності та поведінки.

2.3.13. Трансцендентування (вихід за власні межі) у просторі, часі, у смисловій сфері.

2.3.14. Робота з часом (взаємопереходи: минуле-сучасне-вічність) від повсякденності до не повсякденності, творення щасливої не повсякденності.

2.3.15. Творення основ свого буття, де інтегрується індивідуальна буттєва доля та спільність (загальнолюдська доля), пошук опори в інших людях та в Божественній Благодаті.

2.3.16. Підтвердження свого Я.

III. Психічний розвиток

3.1. Розвиток розуму і життєвої мудрості.

3.2. Розвиток творчої уяви.

3.3. Розвиток пам'яті, сприйняття.

IV. Соціально-професійний розвиток

4.1. Розвиток професійної компетентності педагога як сукупність діяльнісно-рольових і суб'єктно-діяльнісних (особистісних) характеристик, яка забезпечують ефективне виконання ним завдань і обов'язків педагогічної діяльності, міру й основний критерій його відповідності професійній діяльності.

1. Діяльнісно-рольові компоненти професійної компетентності.

4.1.1. Професійні знання педагога характеризуються: комплексністю, яка передбачає синтез знань з різних сфер науки і практики; системністю, яка забезпечує цілісність і єдність розвитку особистісного і професійного компонентів; дієвістю, що передбачає здатність їх переведення в практичну діяльність. Виділяють такі компоненти: - терміни і поняття, що застосовують для позначення об'єктів та предметів педагогічної діяльності; - педагогічні факти, що є базою, основою всіх інших знань, вони відображають безпосередню реальну дійсність; - педагогічні закони; - педагогічні теорії, що охоплюють значну сукупність фактів і законів, вносять систему в уявлення особистості, дають змогу підводити під загальне значний клас конкретних явищ, пояснюючи їх і допомагаючи осмислити; - методологічні знання, що демонструють способи діяльності за допомогою знань, що засвоєні і полегшують пізнання способів застосування знань; - оцінні знання, що характеризують норми ставлення до тих або інших об'єктів, їхнє значення.

4.1.1.1. Психологічні знання: чіткі уявлення про специфічну психічну реальність, які супроводжуються позитивним афективним тоном, пов'язані з ненаситним інтересом до неї і готовністю контактувати з нею в особистісному спілкуванні, «загострене відчуття одухотвореності» людей, а не просто вербальні та концептуальні знання. Це знання про особливості засвоєння навчального матеріалу відповідно з індивідуальними та віковими характеристиками; соціально-психологічні - знання про особливості навчально-пізнавальної і комунікативної діяльності навчальної групи і конкретної особистості в ній, про особливості людських стосунків та спілкування; ауто психологічний - знання про позитивні та негативні сторони своєї професійної діяльності, особливості своєї особистості і її характерні якості.

4.1.1.2. Педагогічні знання про хід і результати процесу навчання, встановлювати на цій основі закономірності, які діють в освітній сфері, методи, організаційні форми і засоби навчання, найбільш ефективні для здійснення якісної підготовки фахівців. Знання повинні бути сформовані зразу ж на всіх рівнях: методологічному (знання закономірностей розвитку загально філософського ряду, зумовленість цілей виховання, навчання і розвиток тощо); теоретичному (закони, принципи та правила педагогіки та психології, основні форми діяльності тощо); методичному (рівень конструювання освіти); технологічному (рівень вирішення практичних завдань розвитку навчання і виховання в конкретних умовах); Психолого-педагогічні знання відображають операційної структур школи, психолого-методологічних основ педагогіки; закономірностей соціалізації та розвитку особистості; сутності, цілей і технологій виховання і навчання; законів вікового, анатоми-фізіологічного і психічного розвитку дітей, підлітків, юнацтва.

4.1.1.3. Конкретно-предметні знання (спеціальні) (планування залежно від спеціальності).

4.1.2. Професійні уміння

4.1.2.1. Вміння «переводити» зміст об'єктивного процесу освіти у конкретні педагогічні задачі: дослідження особистості і класу з метою

визначення рівня готовності до активного оволодіння знаннями і проектування на цій основі процесу розвитку; виділення комплексу освітніх, розвивальних і виховних завдань і визначення домінуючої задачі.

4.1.2.2. Уміння створити і привести в рух логічно завершену педагогічну систему: комплексне планування освітніх завдань; обґрунтований відбір змісту освітнього процесу; оптимальний вибір форм, методів і засобів його реалізації.

4.1.2.3. Уміння виділяти і встановлювати взаємозв'язки між складовими освіти, приводити їх в дію: створення необхідних умов; активізація особистості учня, розвиток його діяльності, перетворюючої його на суб'єкт виховання; організація і розвиток уважності; забезпечення зв'язку з навколишнім середовищем, регуляція зовнішніх не програмованих впливів.

4.1.2.4. Уміння враховувати і оцінювати результати педагогічної діяльності: самоаналіз і аналіз освітнього процесу і результатів діяльності педагога; визначення нового комплексу головних і супідрядних.

4.1.2.5. Теоретичні уміння. Теоретична готовність педагога у його професійної компетентності нерідко розуміється лише як певна сукупність психолого-педагогічних і спеціальних знань. Але формування знань, як зазначалось, не самоціль. Знання, які у структурі досвіду педагога є мертвим капіталом, який був при цьому зведеними до системи, залишаються нікому невідомим надбанням. Ось чому потрібно звернення до форм прояву теоретичної готовності. Такою є теоретична діяльність, що виявляється в узагальненому умінні педагогічно мислити, в конструктивних і гностичних уміннях, які належать до групи внутрішніх (ідеальних) умінь: - аналітичні, через які проявляється узагальнене вміння педагогічно думати: діагностувати педагогічні явища, аналізувати їх складові (умови, причини, мотиви, засоби, форми та інше); осмислювати кожне педагогічне явище у взаємозв'язку з усіма компонентами педагогічного процесу; знаходити способи оптимального вирішення педагогічних проблем тощо. - прогностичні проявляються в прогнозуванні педагогічного процесу, розвитку особистості і її соціальних відношень, зокрема є і освітній, завжди передбачає орієнтацію на чітко поданий у свідомості суб'єкта управління кінцевий результат (передбачувана мета). Прогнозування діяльності педагога як процес одержання випереджувальної інформації про результати дій будується з урахуванням знання суті, доповнень і логіки педагогічного процесу, закономірностей вікового і індивідуального розвитку учнів. Це дозволяє передбачити, що учнями може бути неправильно зрозуміло, який сенс можуть вкласти у ті чи інші педагогічні дії; які можуть бути помилки при сприйнятті матеріалу. Педагогічне прогнозування передбачає також бачення тих якостей учнів і особливості колективу, які можна сформовані за той чи інший проміжок часу. Склад прогностичних умінь: висування педагогічних цілей і завдань; відбір способів досягнення педагогічних цілей; передбачення результату, можливих відхилень і небажаних явищ; визначення етапів (чи стадій) педагогічного процесу; розподіл часу; планування життєдіяльності школярів. Залежно від спрямованості педагогічної завдання прогностичні вміння можна поєднати у три групи: - вміння прогнозувати розвиток колективу; динаміку його структури, розвиток системи

взаємовідносин і т.п.; - вміння прогнозувати розвиток особистості: її якостей, почуттів, волі і поведінки, можливих відхилень у розвитку, негараздів у встановленні взаємовідносин із однолітками і т.п.; - вміння прогнозувати хід педагогічного процесу. Вміння педагогічного прогнозування вимагає від педагога оволодіння такими методами інтелектуальної діяльності, як моделювання, висування гіпотез, уявний експеримент та ін. - проєктивні: полягають вони у конкретизації педагогічного прогнозування в планах навчання, виховання і розвитку, обґрунтування способів і етапів їх реалізації: підборі змісту педагогічного процесу; визначенні основних видів діяльності тощо. Тріада "аналіз – прогноз - проєкт" передбачає виділення спеціальної групи умінь, які є матеріалізацією результатів педагогічного прогнозування у конкретних планах навчання дітей і виховання. Склад проєктивних умінь: - переводити цілі й зміст освіти у конкретні педагогічні задачі; - враховувати в визначенні педагогічних завдань і відборі змісту діяльності учнів їхні потреби й інтереси, можливості матеріальної бази, свій досвід минулого і особистісно-ділові якості; - визначати комплекс головних і підпорядкованих завдань кожного етапу педагогічного процесу; - відбирати види діяльності, адекватні поставленим завданням і планувати систему спільних творчих справ; - планувати індивідуальну роботу з учнями з метою подолання наявних недоліків, і розвитку в них здібностей, творчих зусиль і здібностей; - відбирати зміст, вибирати форми, методи і засоби педагогічного процесу у їх оптимальному співвідношенні; - планувати систему прийомів стимулювання активності школярів та стримування негативних проявів у їх поведінці; - планувати способи створення особистісно розвиваючого середовища і підтримки зв'язку з батьками та громадськістю. - рефлексивні: що проявляються в уміннях педагога аналізувати свою професійну діяльність: правильність постановки мети і завдань; адекватність змісту педагогічного процесу поставленим завданням; відповідність форм, методів, засобів індивідуальним і віковим особливостям тощо. Рефлексія - це не просто знання чи розуміння себе суб'єктом педагогічної діяльності, а й з'ясування того, як інші (учні, колеги, батьки) знають і розуміють "рефлексуючого", його особистісні особливості, емоційні реакції і когнітивні (пов'язані з пізнанням) уявлення.

4.1.3. Практичні вміння:

- мобілізаційні: розвиток інтересу, формування мотивації до навчального процесу; стимулювання до саморозвитку і творчості; забезпечення умов для ефективної самореалізації особистості тощо;
- інформаційні: вміння отримувати, систематизувати знання і адаптувати їх до педагогічного процесу; організація їх чіткої і ефективної передачі;
- розвивальні: організація процесу взаємодії з метою створення умов для усестороннього розвитку особистості (психічних процесів, властивостей);
- орієнтаційні спрямовані на формування ціннісних установок особистості, її світогляду: стимулювання стійкого інтересу до майбутньої професійної діяльності, відповідно до індивідуально-психологічних

особливостей: організація діяльності з метою прояву і закріплення соціально значущих якостей;

- перцептивні: проявляються в загальному вмінні розуміти партнерів по взаємодії: всесторонньо сприймати партнерів по спілкуванню; адекватно інтерпретувати поведінку; протистояти стереотипам сприймання;

- комунікативні спрямовані на організацію педагогічного спілкування, встановлення психологічного контакту, корекцію і управління процесом, налагодження зворотного зв'язку, володіння комунікативною культурою.

Рівні сформованості вмінь:

- первісне вміння (студент знає зміст даного виду - діяльності і при необхідності може відтворити визначену поступовість або систему дій при незначній допомозі наставника);

- низький рівень (педагог самостійно виконує відому їй поступовість дій, але закована нею; відсутній перенос на інший вид діяльності);

- середній рівень (педагог вільно володіє відомою їй системою дій, але важко перенести її на інший вид діяльності);

- високий рівень (самостійний вибір необхідної системи дій в різних ситуаціях, але при значних зусиллях);

- досконале вміння (вільне володіння різними системами дій, широкий їх перенос на інші види діяльності; легкість виконання діяльності).

4.1.4. Інтегральні педагогічні вміння:

1) уміння побачити в педагогічній ситуації проблему і переформулювати її в педагогічне (навчальне, виховне, розвивальне) завдання; добирати засоби та способи їх реалізації, виявляючи творчість, оперативність, конструктивність, педагогічне мислення, до цієї групи належать також уміння змодельовати ситуацію педагогічної взаємодії, проаналізувати чинники розв'язання завдання, передбачити очікувані результати;

2) уміння працювати зі змістом навчального матеріалу (знання концепцій і технологій навчання), виокремлювати головні ідеї навчального предмету, оновлювати його зміст (чого навчати); інтерпретувати інформацію з різних джерел; формувати у школярів навчальні і спеціальні уміння і навички; встановлювати міжпредметні зв'язки тощо; уміння вивчати стан окремих психічних функцій (пам'яті, мислення, уваги, мови та ін.), цілісних характеристик видів діяльності (навчальної, трудової, образотворчої, спортивної), навченості, вихованості та розвинутості школярів, їхні навчальні можливості, розрізняти успішність і особистісні якості; виявляти не тільки наявний рівень, але й перспективу найближчого розвитку учнів, умови переходу з одного рівня розвитку на інший, передбачати потенційні і враховувати типові труднощі; виходити з мотивації учнів у плануванні й організації освітнього процесу; проектувати і формувати у школярів відсутні у них рівні діяльності; розширювати поле самоорганізації учнів; працювати зі слабкими і з обдарованими дітьми, створюючи для них індивідуальні програми; добирати і застосовувати прийоми і форми навчання, виховання та розвитку, враховувати затрати сил і часу; порівнювати й узагальнювати педагогічні

ситуації, їх поєднання, застосовувати диференційований та індивідуальний підходи до школярів, організовувати їх самостійну навчальну діяльність тощо;

3) уміння використовувати психолого-педагогічні знання, передовий педагогічний досвід; хронометрувати, фіксувати, реєструвати процес і результати своєї праці; співвідносити труднощі учнів з недоліками у своїй роботі; бачити сильні і слабкі сторони своєї праці, оцінювати власний індивідуальний стиль, аналізувати й узагальнювати досвід, співвідносити його з досвідом інших учителів; складати плани розвитку своєї педагогічної діяльності та ін.;

4) уміння діяти в різноманітних комунікативних ситуаціях, створювати умови, які б сприяли збереженню психологічного здоров'я і реалізації внутрішніх резервів партнера по спілкуванню, добирати адекватні вербальні та невербальні засоби спілкування; попереджувати конфлікти і конструктивно розв'язувати їх; підтримувати і керувати міжособистісними стосунками тощо;

5) уміння використовувати прийоми з метою досягнення високих рівнів спілкування. Воно розкривається у здатності зрозуміти позицію іншого, виявити інтерес до нього; збагнути внутрішній стан людини за зовнішніми ознаками, поведінкою; володіти засобами невербального спілкування (міміка, жести); вмінні ставити себе на місце учня («децентрація» вчителя); створенні атмосфери довіри, терпимості до іншої людини; наданні переваги організуючим впливам порівняно з оцінними, дисциплінуючими; використанні демократичного стилю керівництва; володіти різними ролями як засобом попередження конфліктів у спілкуванні; готовності подякувати учневі, за необхідності вибачитися перед ним; однакового ставлення до всіх дітей; відмові від стереотипу «учитель завжди має рацію»; ставленні з гумором до окремих аспектів педагогічної ситуації; вмінні слухати і чути учня, не перериваючи його мовлення і навчальних дій; впливати на учня опосередковано, через створення умов для появи в нього бажаної якості; не боятися зворотного зв'язку з учнями;

6) уміння займати стійку професійну позицію педагога, який розуміє значущість своєї професії, здатний протистояти труднощам; реалізовувати і розвивати свої педагогічні здібності; керувати своїми емоційними станами, надавати їм конструктивного характеру; сприймати можливості своїх учнів і тим самим сприяти зміцненню своєї позитивної Я-концепції; опановувати еталони праці (педагогічна майстерність); здійснювати творчий пошук;

7) уміння усвідомлювати перспективу свого професійного розвитку, визначати особливості власного індивідуального стилю, використовуючи позитивне зі своїх природних даних; зміцнювати власні сильні сторони, нейтралізувати слабкі, використовувати компенсаторні ланки здібностей; бути відкритим для пошуку нового, переходити від рівня майстерності до творчого, новаторського рівня;

8) уміння визначати характеристики знань учнів на початку і наприкінці навчального року; установлювати рівень оволодіння діяльністю, уміннями та навичками, видами самоконтролю і самооцінки в навчальній діяльності; виявляти окремі показники навченості (активність, орієнтування, обсяг

допомоги, необхідної певному учневі для поступу у розв'язуванні завдання), визначати причини відставання; поетапно відпрацьовувати усі компоненти навченості стимулювати готовність до самонавчання і безперервної освіти;

9) уміння оцінювати стан вихованості і вихованості школярів; бачити особистість учня у взаємозв'язку того, що він говорить, думає, за що переживає і як поводить; створювати умови для стимуляції слаборозвинених рис особистості окремих учнів (наприклад, стимулювати активність в одного учня, зниження тривожності - у іншого, прагнення до лідерства - у третього тощо).

2. Суб'єктно-діяльнісна складова компетентності педагога

4.2.1. Професійна позиція - система сформованих установок і орієнтацій, відношення і оцінок внутрішнього і навколишнього досвіду, реальності і перспектив, а також домагань, які визначають характер дій, поведінки. Професійна спрямованість особистості передбачає розуміння і внутрішнє прийняття нею цілей і завдань професійної діяльності, а також співзвучних із нею інтересів, настанов, переконань і поглядів. Усі ці ознаки і компоненти професійної спрямованості виступають показниками рівня її сформованості у майбутніх педагогів. Процес формування професійної позиції базується на спрямованості особистості (психологічна властивість яка поєднує цінності, устремління, потреби особистості). Професійна спрямованість педагога проявляється в: - професійній мотивації – загальному позитивному ставленні, схильності і інтересі до педагогічної діяльності; - розумінні і прийнятті професійних завдань з оцінкою власних ресурсів для їх розв'язання; - бажанні вдосконалювати свою підготовку до професійної діяльності, підсилення мотивів самоосвіти і самовиховання.

4.2.2. Професійна педагогічна самосвідомість: усвідомлення вчителем норм, правил, моделі педагогічної професії, формування професійного кредо, концепції учительської праці; співвіднесення себе з деяким професійним еталоном, ідентифікація; оцінка себе іншими, професійно референтними людьми; самооцінка, у якій виділяються когнітивний аспект, усвідомлення себе, своєї діяльності і емоційний аспект Структура самооцінки вчителя оптимальна тоді, коли в ній відображені мінімальні відмінності між актуальною і рефлексивною самооцінкою і максимальні відмінності між ретроспективною і актуальною, між актуальною та ідеальною самооцінкою і коли в ній фіксується створення позитивної Я-концепції. Позитивна Я-концепція вчителя впливає не тільки на його діяльність, але і на загальний клімат взаємодії з учнями.

4.2.3. Професійні якості.

4.2.3.1. Професійне мислення - аналітико-конструктивний склад; самостійність мислення; гнучкість, відкритий тип пізнавального відношення; динамічність; критичність мислення; продуктивність; творчість.

4.2.3.2. Експресивна - емоційно-вольова стабільність, стійкість до стресу, оптимізм, емоційна сприйнятливність, витримка, оптимістичність, самокритичність.

4.2.3.3. Організаторська - відповідальність, вимогливість, працездатність, ініціативність, вміння організувати себе, наполегливість.

4.2.3.4. Комунікативна – контактність, емпатійність, терпимість, тактовність, високий рівень децентрації, рефлексивність, високий рівень ідентифікації, толерантність.

V. Моральний і духовний розвиток

5.1. Знайомство з духовною культурою.

5.2. Моральне самовдосконалення.

5.3. Духовне самовдосконалення.

ПРОГРАМА ОСОБИСТІСНО-ПРОФЕСІЙНОГО РОЗВИТКУ ПЕДАГОГА

Студент _____ (прізвище, ім'я, по-батькові)

_____ курс, факультет, спеціальність, форма навчання

Складено _____

№ з/п	Напрями розвитку	Основні завдання	Методи досягнення	Термін виконання	Звіт про виконання
1	I. Розвиток та зміцнення здоров'я				
2	II. Особистісний розвиток				
3	III. Психічний розвиток				
4	IV. Соціально-професійний розвиток				
5	V. Моральний і духовний розвиток				

Список джерел

1. Абрамова Г. С. Возрастная психология : учеб. пособ. / Г. С. Абрамова. – М. : Академ Проект, 2001. – 699 с.
2. Абульханова К. А. Акмеологическое понимание субъекта / К. А. Абульханова // Основы общей и прикладной акмеологии. – М. : РАГС, 1995. С. 85–108.
3. Абульханова К. А. Время личности и время жизни / К. А. Абульханова, Т. Н. Березина. – СПб. : Алетейя, 2001. – 304 с.
4. Абульханова-Славская К. А. Активность и сознание личности как субъекта деятельности / К. А. Абульханова-Славская // Психология личности в социалистическом обществе : Активность и развитие личности. – М. : Наука, 1989. – С. 110–134.
5. Абульханова-Славская К. А. Личностная регуляция времени / К. А. Абульханова-Славская // Психология личности в социалистическом обществе. Личность и ее жизненный путь. – М. : Наука, 1990. – С. 114–129.
6. Абульханова-Славская К. А. Стратегия жизни / К. А. Абульханова-Славская. – М. : Мысль, 1991. – 299 с.
7. Бекешкіна І. Е. Смысл життя / І. Е. Бекешкіна // Психологія і педагогіка життєтворчості : навч.-метод. посіб. / Міністерство освіти України, Ін-т змісту і методів навчання, Ін-т педагогіки АПН України, Ін-т соціології НАН України. – К. : [Б.в.], 1996. – С. 80–93.

8. Белановская О. В. Психология личности : учеб. пособие / О. В. Белановская. – Мн. : БГПУ им. М. Танка, 2001. – 226с.
9. Битянова Н. Р. Психология личностного роста. Практическое пособие по проведению тренинга личностного роста психологов, педагогов, социальных работников / Н. Р. Битянова. – М. : МПА, 1995. – 64 с.
10. Бойко В. В. Синдром эмоционального выгорания в профессиональном общении / В. В. Бойко. СПб. : Сударыня, 1999. – 32 с.
11. Братусь Б. С. Аномалии личности / Б. С. Братусь. – М. : Мысль, 1988. – 304 с.
12. Братченко С. Л. Личностный рост и его критерии / С. Л. Братченко, М. Р. Миронова // Психологические проблемы самореализации личности. – СПб. : Изд-во СПб ун-та, 1997. – С. 38–46.
13. Булах І. С. Психологічні основи особистісного зростання підлітків : автореф. дис... д-ра психол. наук : спец. 19.00.07 / І. С. Булах. – К., 2004. – 42 с.
14. Василюк Ф. Е. Жизненный мир и кризис : типологический анализ критических ситуаций / Ф. Е. Василюк // Психологический журнал. – 1995. Т. 16. – № 3. – С. 90–102.
15. Василюк Ф. Е. Психология переживания (Анализ преодоления критических ситуаций) / Ф. Е. Василюк. – М. : МГУ, 1984. – 200 с.
16. Водопьянова Н. Е. Психодиагностика стресса / Н. Е. Водопьянова. – СПб. : Питер, 2009. – 336 с.
17. Водопьянова Н. Е. Синдром выгорания: диагностика и профилактика / Н. Е. Водопьянова, Е. С. Старченкова. – СПб. : Питер, 2008. – 336 с.
18. Гришина Н. В. Помогающие отношения : профессиональные и экзистенциальные проблемы / Н. В. Гришина // Психологические проблемы самореализации личности. – СПб. : Изд-во СПб ун-та, 1997. – С. 143–156.
19. Дымшиц М. И. Психологические факторы устойчивости к реакции капитуляции у подростков / М. И. Дымшиц, Т. В. Куличенко, И. С. Коростелева // Вопросы психологии. – 1991. – № 6. – С. 50–57.
20. Забелина Е. В. Беспомощность в структуре интегральной индивидуальности и ее связь с коммуникативной активностью (на материале исследования подростков) [Электронный ресурс] / Е. В. Забелина : автореф. дис. ... канд. психол. наук : спец : 19.00.01. – Ярославль, 2009. – 24 с. Режим доступа : <http://inf.yspu.org/documents-open/dis/502/auto.pdf>
21. Зеер Э. Ф. Психология профессиональных деструкций / Э. Ф. Зеер, Э. Э. Сыманюк. – М. : Академический проект; Екатеринбург : Деловая книга, 2005. – 240 с.
22. Зеличенко А. И. Психология духовности / А. И. Зеличенко. – М. : Изд-во Трансперсонального института, 1996. – 400 с.
23. Зобов Р. А. Человекознание : самореализация человека : учеб. / Р. А. Зобов, В. Н. Келасьев. – СПб. : Изд-во СПб ун-та, 2008. – 461 с.
24. Клайн П. Справочное руководство по конструированию тестов : Введение в психометрическое конструирование / П. Клайн. – К. : ПАН Лтд, 1994. – 284 с.

25. Колпаков В. Самоменеджмент человека: стратегия и тактика / В. Колпаков // Персонал, 2002. – № 10. – С. 56–61.
26. Коростелева И. С. Поисковая активность и проблемы обучения и воспитания / И. С. Коростелева, В. С. Ротенберг // Вопросы психологии. – 1988. – № 6. – С. 60–70.
27. Левитов Н. Д. О психических состояниях человека / Н. Д. Левитов. – М. : Просвещение, 1964. – 344 с.
28. Левитов Н. Д. Фрустрация как один из видов психических состояний / Н. Д. Левитов // Вопросы психологии. 1967. – № 6. – С. 118–129.
29. Леонтьев Д. А. Психология смысла : природа, строение и динамика смысловой реальности / Д. А. Леонтьев. – М. : Смысл, 1999. – 487 с.
30. Лушин П. В. Психология личностного изменения / П. В. Лушин. – Кировоград : Полиграф-изд центр ООО «ИМЭКС - ЛТД», 2002. – 358 с.
31. Маноха И. П. Человек и потенциал его бытия / И. П. Маноха. – К. : Стимул, 1995. – 126 с.
32. Мартинюк І. О. Самовизначення і життєві вибори / І. О. Мартинюк, Н. І. Соболева // Психологія і педагогіка життєтворчості : навч.-метод. посіб. / Міністерство освіти України, Ін-т змісту і методів навчання, Ін-т педагогіки АПН України, Ін-т соціології НАН України. – К. : [Б.в.], 1996. – С. 173–183.
33. Маслач К. Профессиональное выгорание [Электронный ресурс] : как люди справляются / К. Маслач. – Режим доступа: <http://psy.piter.com/library/?tp=1&rd=1&l=402&p=969>
34. Обуховский К. Галактика потребностей и психология влечений человека / К. Обуховский. – СПб. : Речь, 2003. – 295 с.
35. Обуховский К. Психология влечений человека / К. Обуховский. – М. : Прогресс, 1972. – 244 с.
36. Орел В. Е. Синдром психического выгорания личности : монография / В. Е. Орел. – М. : Изд-во «Институт психологии РАН». – 2005 – 330 с.
37. Осин Е. Н. Смыслоутрата и отчуждение / Е. Н. Осин, Д. А. Леонтьев // Культурно-историческая психология. – 2007. – № 4. – С. 68–77.
38. Осин Е. Н. Смыслоутрата как переживание отчужденности: структура и диагностика : автореф. дис. ... канд. психол. наук : 19.00.01 / Е. Н. Осин. – М., 2007. – 25 с.
39. Рамендик Д. М. Тренинг личностного роста : учеб. пособ. / Д. М. Рамендик. – М. : ФОРУМ: ИНФРА-М, 2007. – 176 с.
40. Рубинштейн С. Л. Основы общей психологии / С. Л. Рубинштейн. – СПб. : Питер, 2002. – 720 с.
41. Сохань Л. В. Культура жизни личности / Л. В. Сохань, Е. А. Донченко, Н. И. Соболева // Психологический журнал. – 1986. – Т. 17. – № 6. – С. 60–69.
42. Сохань Л. В. Культура жизни личности как предмет исследования / Л. В. Сохань, Е. А. Донченко, Н. И. Соболева // Культура жизни личности : (Проблемы теории и методологии социально-психологических исследований). – К. : Наукова думка, 1988. – С. 18–36.
43. Сыманюк Э. Э. Исследование психологических особенностей выученной беспомощности личности педагогов / Э. Э. Сыманюк, И. В. Девятковская // Образование и наука. – 2006. – № 4 (40). – С. 108–114.

44. Титаренко Т. М. Життєвий світ особистості : у межах і за межами буденності / Т. М. Титаренко. – К. : Либідь, 2003. – 376 с.
45. Хрящева Н. Ю. Тренінг креативності / Н. Ю. Хрящева, С. И. Макшанов // Психогимнастика в тренінге. – СПб. : «Ювента», Інститут Тренінга, 1999. – С. 173–250.
46. Циринг Д. А. Психологія вученої беспомощності : учеб. посіб. – М. : Изд. центр «Академія», 2005. – 120 с.
47. Циринг Д. А. Психологія личностної беспомощності [Електронний ресурс] : автореф. дис. ... д-ра. психол. наук : спец. 19.00.01 / Д. А. Циринг. – Томск, 2010. Режим доступу : [http://vak.ed.gov.ru/common /img/uploaded/files/vak/2010/announcements/psiholog/20-09/TSiringDA.doc](http://vak.ed.gov.ru/common/img/uploaded/files/vak/2010/announcements/psiholog/20-09/TSiringDA.doc)
48. Шиповська В. В. Психологічний феномен беспомощності / В. В. Шиповська // Человек. Сообщество. Управление. – 2009. – № 4. – С. 38–53.
49. Шульга М. О. Соціально-психологічна концепція життя особистості / М. О. Шульга // Психологія і педагогіка життєтворчості : навч.-метод. посіб. / Міністерство освіти України, Ін-т змісту і методів навчання, Ін-т педагогіки АПН України, Ін-т соціології НАН України. – К. : [Б.в.], 1996. – С. 40–50.
50. Ярошевський М. Г. Некоторые теоретические вопросы творчества / М. Г. Ярошевський // Вопросы психологии. – 1985. – №6. – С.14–26.

В рамках даної теми нам необхідно конкретизувати сутність педагогічної техніки для спортивних педагогів, що відображено на **рис. 4**.

Техніка мови	Володіти навичками чіткої подачі команд. Уміти чітко, ясно й образно пояснювати вправи. Доступно повідомляти завдання заняття;
Вербальне спілкування	Знаходити спільну мову з вихованцями; Проводити спеціальні педагогічні бесіди; Використовувати спеціальну термінологію; Здійснювати показ вправ, дій, елементів;
Невербальне спілкування	Використовувати жести-команди, суддівські жести тощо.; Ефективно здійснювати спілкування з вихованцями під час тренування за допомогою жестів і міміки. Організувати власну діяльність;
Саморегуляція організму	Систематично займатися самовихованням; Управляти своїм психічним станом і психологічним настроєм на заняття та спортивний успіх

Формування вмінь педагогічної техніки спортивних педагогів

Формування вмінь
педагогічної
техніки

Зміст роботи

Форма організації роботи

Формування вмінь педагогічної техніки	Зміст роботи	Форма організації роботи
Вивчення понятійного апарату	Складання словника-довідника основних понять професійно-педагогічної культури спортивного педагога. Розділ педагогічної майстерності.	Робота в невеликих групах (2-5 чоловік).
	Складання переліку якостей «ідеального спортивного педагога» з наступним обговоренням. Самоаналіз сформованості особистісних якостей.	Самостійна робота.
Техніка мови	Виконання вправ на розвиток фонаційного дихання, на розвиток сили, гнучкості, діапазону голосу; робота над дикцією.	Тренінги в групах, індивідуальна робота, самостійні заняття, мікрвикладання
Невербальне спілкування	Виконання вправ на оволодіння методиками візуальної діагностики, на розвиток спостережливості й уваги, на формування техніки контактної взаємодії.	Тренінг по культурі невербального спілкування.
Міміка	Виконання фізичних вправ, що дозволяють краще координувати рух тіла.	
Пантоміміка	Вправи на вміння передавати різні емоційні стани за допомогою міміки особи Вправи на розвиток умінь використовувати спеціальні жести. Наприклад: суддівські жести, жести-команди тощо.	Ігрова форма занять, самостійна робота. Педагогічна практика Суддівська практика
Вербальне спілкування	Тренувальні вправи по навчанню спілкуванню: вправи на розвиток умінь передкомунікативного орієнтування; на розвиток умінь контактувати. Вправи на розвиток навичок мовного спілкування.	Ігрові ситуації. Тренінги.
Психічна саморегуляція	Освоєння техніки аутотренінгу. Складання програм саморегуляції психічних процесів: «Я впевнений у собі», «Я спокійний» тощо. Тренінгові вправи щодо регуляції емоційних і вольових станів і якостей. Тренінгові вправи на керування тонусом кісткової мускулатури.	Психологічні тренінги. Самостійне тренування.

Види педагогічного досвіду

Відмінні особливості різних видів педагогічного досвіду

Види педагогічного досвіду

Відмінні особливості

Традиційний

- Діяльність відповідає відомим зразкам.
- Задовільні та хороші стабільні результати.
- Прагнення до реалізації принципу відповідності дидактичним та методичним вимогам.

Передовий

- Діяльність не тільки відповідає відомим зразкам, але й базується на нових науково-методичних досягненнях.
- Хороші та високі стабільні результати.
- Прагнення до реалізації принципу новизни прийомів, методів і засобів навчання.

Новаторський

- Діяльність має нові елементи, які в практиці не зустрічалися раніше; виходить за рамки методичних рекомендацій.
- Високі стабільні результати.
- Прагнення до реалізації принципу оптимальності діяльності педагога й учнів, основаної на їх взаємодії у досягненні успіху.

ЕТИЧНИЙ КОДЕКС УКРАЇНСЬКОГО ВЧИТЕЛЯ

[Національна експертна комісія України з питань захисту суспільної моралі.

– Електронний ресурс. – Режим доступу:
<http://osvita.ua/school/news/23918/>]

ПРЕАМБУЛА

Етичні засади у відносинах між людьми є основою збереження і прогресу демократичного суспільства, основою всестороннього розвитку людини.

Дотримання норм моралі і професійної етики набуває у діяльності вчителя особливе значення, оскільки педагогічна діяльність має пряме відношення до майбутнього життя людини в суспільстві, її фізичного, психічного і духовного здоров'я. Ця відповідальність має бути спільною, узвичаєною, загальноприйнятою для всієї педагогічної корпорації у вигляді норм, правил і принципів професійної педагогічної етики.

Розвиток і утвердження професійної етики вчителя розглядається педагогічним співтовариством як необхідна і фундаментальна засада повноцінного функціонування системи освіти та головна умова реалізації ним важливої соціально-культурної і духовної ролі в сучасному суспільстві.

Вірність вимогам педагогічної моралі – справа честі і совісті вчителя, мірило його суспільної цінності і поваги, основа для самоповаги і самоствердження особистості.

Вчитель при здійсненні своєї професійної діяльності виступає носієм морально-етичних обов'язків по відношенню до учнів, їх батьків, фахового педагогічного співтовариства, окремих вчителів та суспільства в цілому.

Етичний кодекс українського вчителя (далі – Кодекс) визначає, систематизує, упорядковує та закріплює єдину систему норм, правил і критеріїв професійної етики в усіх видах педагогічної діяльності, що регулюють відносини між вчителями та їх учнями, а також іншими членами колективу навчального закладу, захищають їх людську цінність і гідність, підтримують

якість професійної діяльності вчителів і честь їх професії, створюють культуру освітніх і виховних закладів, основу на довірі, відповідальності і справедливості.

Кодекс діє на всій території України та призначений для застосування у професійній діяльності вчителів та усіх працівників навчальних закладів, що працюють з дітьми.

РОЗДІЛ 1. ЗАГАЛЬНІ ПОЛОЖЕННЯ

Стаття 1. Співвідношення Кодексу і чинного законодавства про освіту

(1) Норми Кодексу не відмінюють і не замінюють положень чинного законодавства.

(2) Вчитель поважає закон і усвідомлює свою відповідальність перед учнями, педагогічним співтовариством та суспільством.

Стаття 2. Дія Кодексу за предметом, колом осіб та в часі

(1) Дія Кодексу поширюється на всі види професійної діяльності вчителя та на іншу його діяльність, яка не повинна суперечити його професійними обов'язкам або підривати престиж професії.

(2) Положення цього Кодексу поширюються на вчителів та усіх працівників навчальних закладів, що працюють з дітьми.

(3) Дія цього Кодексу поширюється на відносини, що виникли після його прийняття.

Стаття 3. Професійна єдність вчителів

Комітет з питань педагогічної етики, Комісії педагогічної етики навчальних закладів, професійні об'єднання вчителів у разі потреби можуть відстоювати і захищати у засобах масової інформації, державних органах, у тому числі у суді, честь і гідність вчителя за його згодою, якщо його професійні дії відповідають цьому Кодексу.

Стаття 4. Основні терміни Кодексу

У цьому Кодексі терміни і поняття вживаються у такому значенні:

вчитель – особа, яка веде викладацьку та виховну діяльність або розробляє проблеми педагогіки у сфері освіти та виховання;

учень – дитина чи інша особа, яка у визначеному порядку зарахована для навчання у навчальному закладі;

навчальний заклад – організація, заклад, установа чи об'єднання (різних форм управління та власності), які згідно з чинним законодавством України працюють у системі освіти та виховання.

РОЗДІЛ 2. ОСНОВНІ ПРИНЦИПИ ПЕДАГОГІЧНОЇ ЕТИКИ

Стаття 5. Принцип законності

У своїй діяльності вчитель дотримується Конституції і законів України, діючих нормативних документів, що регламентують педагогічну діяльність.

Стаття 6. Твори благо

(1) Діяльність вчителя спрямована на всебічний розвиток учня з метою виховання свідомого громадянина та допомоги в його адаптації до життя в суспільстві.

(2) Вчитель має виконувати свою місію з любов'ю та повагою до життя, гідності та особистості кожного учня.

(3) У своїй діяльності вчитель дотримується принципів загальнолюдської та професійної моралі, є чесним та беззастережно відданим своїм обов'язкам.

(4) Вчитель у всіх випадках запобігає заподіяння шкоди учневі, не наражає учня на небезпеку та захищає його від будь-яких шкідливих впливів.

(5) Вчитель не може пропонувати учневі знання, які загрожують життю учня або суспільству в цілому, використовувати методи, які негативно впливають на психічний або фізичний стан здоров'я.

Стаття 7. Принцип справедливості

(1) У своїй діяльності вчитель є небайдужим, однаково доброзичливим і прихильним до всіх учнів, незалежно від віку, особливостей характеру, здібностей, статі, раси, національності, віросповідання, соціального стану,

політичних поглядів, місця проживання, громадянства та інших ознак, включаючи матеріальне становище.

(2) При оцінці досягнень учнів вчитель прагне до об'єктивності і справедливості. Неприпустимо тенденційне заниження чи завищення оцінки для штучного підтримання видимості успішності і виправлення помилок учнів під час письмових екзаменів і контрольних перевірок.

Стаття 8. Принцип гендерної рівності

(1) Вчитель у виховному та освітньому процесі неухильно дотримується принципу рівності учнів чоловічої та жіночої статі.

(2) Вчитель сприяє розкриттю знань про роль чоловіків і жінок, що відведена їм у розвитку суспільства.

Стаття 9. Принцип незалежності вчителя

(1) Необхідною умовою педагогічної діяльності вчителя є його незалежність у дотриманні своїх професійних прав і обов'язків, що передбачає свободу вчителя від будь-якого зовнішнього тиску чи втручання в його діяльність.

(2) Основою прийняття вчителем фахових рішень не можуть бути мотиви матеріальної та особистої вигоди, кар'єри, задоволення власних амбіцій, а також інтереси членів сім'ї, родичів та друзів.

(3) Вчитель має право на вільний творчий педагогічний експеримент в межах чинного законодавства України. Вчитель самостійно обирає стиль спілкування з учнями, заснований на взаємній повазі, може на власний розсуд вибирати вид виховної діяльності і створювати нові методи виховання, якщо вони з професійної точки зору придатні, відповідальні і пристойні.

(4) Вчитель не допускає у своїй професійній діяльності компромісів, якщо такі компроміси розходяться з інтересами мети освітньої діяльності.

(5) Вчитель не нав'язує навчання лише з метою власного прибутку.

Стаття 10. Відповідальність.

(1) Вчитель має бути відданим своїй роботі і усвідомлювати відповідальність при виконанні своїх обов'язків.

(2) Вчитель несе відповідальність за якість і результати довіреної йому педагогічної роботи.

(3) Вчитель є відповідальним за фізичний, інтелектуальний, емоційний і духовний захист дітей, освітою та вихованням яких він займається.

Стаття 11. Домінантність інтересів учня

(1) Вчитель поважає учня як особистість, організовує виховний процес з урахуванням індивідуальних та вікових особливостей учня, типу його характеру та здібностей.

(2) У межах дотримання вимог законодавства вчитель у своїй професійній діяльності дотримується переваги інтересів учня перед інтересами усіх інших осіб, балансу професійних інтересів, інтересів колег, партнерів, співробітників, інтересів батьків або законних представників учня.

(3) Вчитель повинен бути уважним до учнів, надавати можливість учням висловитися, вміти вислухати учня, відгукнутися на прохання учня, давати поради, розуміти глибинні причини психологічних ускладнень учня, незалежно від факторів, що обумовлюють виникнення цих ускладнень.

(4) Вчитель допомагає учневі за всіх обставин коректно та дбайливо.

(5) Вчитель має підводити учня до саморозкриття і творчості, управляти педагогічним процесом без примушення, вселяти в учнів радість, доброзичливість, упевненість і оптимізм, відповідальність за власне життя, життя на Землі.

(6) Вчитель зобов'язаний приділяти учням достатньо часу і уваги, необхідних для належного розуміння та засвоєння навчального матеріалу, подавати матеріал у доступному та зрозумілому для учнів вигляді.

(7) У всіх випадках, коли погляди учня на процес навчання в чомусь відрізняються від думки вчителя, останній, не зважаючи на це, повинен прагнути знайти порозуміння з учнем, морально його підтримати.

Стаття 12. Компетентність та сумлінність

(1) Суспільна значущість і складність професійних обов'язків вчителя вимагає від нього високого рівня професійної підготовки, фундаментальних

знань теорії і практики виховання та навчання, опанування відповідними методами та технологіями педагогічної діяльності.

(2) Вчитель використовує (у межах можливого) всі необхідні для досягнення позитивного педагогічного результату засоби, сучасні знання, методи педагогіки та виховання, у разі потреби – звертається до інших спеціалістів.

(3) Вчитель користується науковими досягненнями, проявляючи обачливість і беручи до уваги можливі наслідки своїх висловлювань серед учнів. При цьому необхідно уникати вчинків та висловлювань рекламного характеру, як на свою особисту користь, так і на користь установ і організацій, які вчитель представляє, на користь справи з негативними наслідками.

(4) Вчитель має право користуватися різними джерелами інформації.

При відборі і передачі інформації учням вчитель дотримується принципів об'єктивності, придатності і пристойності. Спотворення інформації чи зміна її авторства недопустимі.

Стаття 13. Чесність та порядність

(1) Вчитель як у своїй професійній діяльності, так і у приватному житті чесний, порядний, принциповий та послідовний у всіх питаннях, вірний слову, даному учневі.

(2) Вчитель поважає права, законні інтереси, честь, гідність, репутацію та почуття осіб, з якими він спілкується.

(3) Вчитель уникає:

- будь-якої дії, спрямованої на ствердження несправедливості;
- винагороди, яка не встановлена чинним Законодавством України.

(4) Професійну діяльність вчитель повинен здійснювати не вводячи учнів та їх батьків в оману щодо кваліфікації, наявності наукового (ученого) ступеню чи присвоєння фахового звання. Натяки, а також висловлення побажання щодо вручення вчителю подарунків є неприпустимими.

(5) Вчитель не зловживає своїм авторитетом та професійним становищем.

(6) Вчитель з повагою відноситься до релігійних переконань і політичних поглядів своїх учнів. Він не має права нав'язувати учням свої погляди і переконання.

(7) Вчитель бережливо використовує матеріальні і інші ресурси.

Стаття 14. Культура поведінки

(1) Вчитель гідний своєму покликанню у всіх проявах свого життя, дотримується високого рівня культури поведінки, поводить себе стримано та тактовно, зберігає самоконтроль і витримку, слідкує за своїм зовнішнім виглядом, уникає проявів негативних емоційних реакцій, які принижують його людську гідність.

(2) У спілкуванні із своїми учнями і у всіх інших випадках вчитель має бути ввічливим і коректним, ставитися до оточуючих з повагою. Він повинен знати і дотримуватися норм етикету у кожній окремій життєвій ситуації.

(3) Вчитель повинен поважати учня, уникати підвищення голосу на нього, вчиняти будь-які дії, що ображають особистість учня.

(4) Вчитель вміє створювати в учнівському колективі атмосферу доброзичливості, взаємопідтримки, взаємодопомоги, творчої співпраці, зацікавленості в отриманні нових знань.

(5) Вчитель має почуття міри і такту, відмовляється у вихованні від авторитарності та категоричності і намагається виконати свій обов'язок без погроз, примушення і насильства.

(6) Вчитель постійно дбає про культуру своєї мови і спілкування. В його мові немає ненормативної, нецензурної лексики, грубих і образливих фраз.

(7) Пияцтво і тютюнопаління несумісні з професією вчителя.

Стаття 15. Авторитет вчителя

Авторитет вчителя ґрунтується на компетентності, справедливості, такті, вмінні турбуватися про своїх учнів. Вчитель не створює свій авторитет за допомогою некоректних способів і не зловживає ним.

РОЗДІЛ 3. ЕТИКА ВЗАЄМВІДНОСИН ВЧИТЕЛЯ ТА УЧНЯ

Стаття 16. Вищий обов'язок вчителя – виховання свідомої, освіченої відповідно до вимог часу, людини

(1) Вчитель приймає на себе особисту моральну відповідальність за всебічний розвиток учня, сприяє реалізації права учня на здобуття ним сучасних, всебічних знань, необхідних умінь і навичок.

(2) Вчитель обирає такі методи роботи, які заохочують в його учнях розвиток позитивних якостей і взаємовідносин: самостійність, самоконтроль, самовиховання, бажання співпрацювати і допомагати іншим.

(3) При оцінці поведінки і досягнень учнів вчитель не повинен занижувати якості учнів та прагне укріпляти їх самоповагу і віру в свої сили, показує їм можливості удосконалення, підвищує мотивацію навчання.

(4) Вчитель відкриває учневі радість спілкування: радість сумісного пізнання, сумісної праці, гри, відпочинку.

(5) Вчитель виховує в учневі чесне і благородне ставлення до оточуючого світу, до інших людей, до себе, розвиває віру в своїх вихователів, віру в своїх товаришів та віру в людей.

Стаття 17. Вчитель готовий поважати індивідуальність учня

(1) Вчитель поважає психофізичну і духовну цілісність, моральні ідеали, честь і достоїнство особистості учня та сприяє їх розвитку при наданні педагогічних послуг.

(2) Вчитель поважає індивідуальність учня навіть у тому випадку, якщо він не схвалює відмову учня від запропонованих дій.

(3) Вчитель надає можливість для реалізації права учня вільно висловлювати свої думки та мати власну позицію у процесі обговорення навчального матеріалу.

(4) Негуманне ставлення до учня, приниження людської гідності, використання в особистих інтересах праці учня неприпустимі.

(5) Вчитель керується принципом індивідуальної відповідальності учня за його поведінку.

Стаття 18. Повага права учня вільно вибирати для себе вчителя

(1) Вчитель поважає право кожного учня вільно вибирати для себе вчителя, що виявляється у безперешкодному переведенні учня в іншу групу, клас, навчальний заклад.

(2) Вчитель не повинен перешкоджати реалізації права учня на додаткове навчання та виховання у інших вчителів.

Стаття 19. Вчитель забезпечує конфіденційність інформації

(1) Вчитель не має права розголошувати інформацію про особистість учня навіть після закінчення його навчання, за винятком випадків професійних консультацій чи обставин, передбачених законом.

(2) При використанні конфіденційної інформації в навчальному процесі, науково-дослідній роботі, в публікаціях забезпечується анонімність учня.

(3) Розголошення інформації про особу учня, відомостей про особисте життя учня, отриманих у ході виховання та навчання, є етичним лише у випадку:

- наявності письмової згоди законних представників учня;
- мотивованої вимоги органів дізнання, слідства, прокуратури і суду.

(4) Представлення інформації про учня (колишнього учня) на наукових конференціях, в наукових публікаціях, у засобах масової інформації є етичним тільки в тому випадку, якщо учень або його законні представники цілком проінформовані про можливу втрату конфіденційності, усвідомлюють це й у письмовому вигляді дають добровільну згоду на таке представлення.

Стаття 20. Вчитель сприяє встановленню з учнем відносин взаємного співробітництва та співтворчості на благо учня

(1) Вчитель розглядає учбовий процес як відкритий процес соціального партнерства, якому притаманна особиста відповідальність усіх учасників.

(2) Вчитель виявляє професійний такт і високу культуру в спілкуванні та роботі з учнем.

(3) Встановлення довірчих взаємовідносин співробітництва та співтворчості між вчителем і учнем визначають успіх навчання та виховання і є одним із головних обов'язків вчителя.

(4) Вчитель сприяє усвідомленню та реалізації відповідального ставлення учня до процесу навчання, активно залучає учнів до розвитку шкільного самоврядування.

(5) В усіх випадках невідкладного педагогічного втручання вчитель повинен донести до свідомості учня необхідність та доцільність цих дій.

(6) Якщо стан учня виключає можливість довірчих взаємовідносин з вчителем, їх встановлюють з його законними представниками, родиною чи близькими йому людьми, або звертаються за допомогою до відповідного фахівця.

РОЗДІЛ 4. ЕТИКА ВЗАЄМОВІДНОСИН ВЧИТЕЛЯ ТА БАТЬКІВ неповнолітнього учня

Стаття 21. Надання педагогічної допомоги батькам учня

(1) При вихованні та навчанні учнів вчитель спирається на допомогу законних представників, залучає їх до процесу виховання учня.

(2) Вчитель зрозуміло та об'єктивно інформує законних представників про стан навчання та виховання учня для створення спільної позиції стосовно допомоги учню в навчанні.

(3) Вчитель консультує законних представників з проблем виховання дітей, допомагає пом'якшувати конфлікти між законними представниками і дітьми.

(4) Взаємовідносини між вчителем та законними представниками учня ґрунтуються на принципах взаємної поваги, довіри, доброзичливості, тактовності та відвертості.

(5) Відносини вчителів із законними представниками не повинні впливати на оцінку особистості і досягнень дітей. На відносини вчителів з дітьми і на їх

оцінку не повинна впливати підтримка, що надається їх законними представниками школі чи іншому виховному закладу.

Стаття 22. Вчитель не втручається у справи родини та приватне життя своїх учнів

(1) Ступінь втручання вчителя у приватне життя учня визначається винятково професійною необхідністю, коли існує загроза життю, здоров'ю та розвитку учня.

(2) Вчитель роз'яснює законним представникам учня необхідність, мету і методи передбачуваного педагогічного втручання.

(3) Якщо учень вимагає конфіденційності в наданні педагогічних послуг, вчитель з'ясовує причини, з яких учень не бажає інформування батьків або інших законних представників, і пояснює необхідність залучення останніх до його виховання.

РОЗДІЛ 5. ЕТИКА ВЗАЄМВІДНОСИН ВЧИТЕЛІВ

Стаття 23. Принцип поваги до професії вчителя

(1) Принцип поваги до своєї професії домінує у всіх сферах діяльності вчителя: професійній, громадській, публіцистичній та ін. Своєю діяльністю він спрямовує на збереження та підвищення її престижності.

(2) Кожний вчитель повинен утримуватися від будь-яких дій чи висловлювань, які підривають повагу до його професії. Своєю діяльністю він повинен сприяти збереженню та підвищенню престижності професії, до якої належить, а також дієвості цього Кодексу.

(3) Вчитель не повинен займатись політичною, релігійною агітацією і пропагандою в робочий час, спонукати колег до дій та вчинків, несумісних із званням вчителя.

(4) Особлива роль вчителя у вихованні підростаючого покоління вимагає законного захисту власних морально-етичних позицій і принципів, особистої гідності, матеріального забезпечення, створення належних умов для здійснення фахової діяльності.

Стаття 24. Взаємовідносини між вчителями

(1) Вчитель зобов'язаний охороняти честь педагогічного співтовариства, з повагою і доброзичливістю ставитися до колег.

(2) Взаємини між вчителями будуються на підставі колегіальності, партнерства, поваги, взаємної підтримки, відкритості і довіри, а також готовності поділитися своїми професійними знаннями та досвідом. Вчителі одного і того ж навчального закладу уникають конкуренції, що заважає їх партнерству при виконанні спільної справи.

(3) Вчитель не має права публічно ставити під сумнів чи дискредитувати професійну кваліфікацію іншого вчителя. Обговорення діяльності іншого вчителя у присутності учнів та їх батьків чи опікунів є неприпустимим. Спроби завоювати собі авторитет шляхом дискредитації колег неетичні.

(4) Вчителі уникають необґрунтованих і скандальних конфліктів у взаємовідносинах. У випадку виникнення розбіжностей у поглядах вони прагнуть до їх конструктивного вирішення.

(5) Вчителі повинні неупереджено аналізувати як власні помилки, так і помилки своїх колег, не прикривати помилки та проступки один одного. Виявлення незгоди з думками чи діями колег, критика на їх адресу не повинні принижувати особу думки чи дії якої піддаються критиці, повинні бути обґрунтованими, об'єктивними, тактичними, необразливими і доброзичливими. Переслідування вчителя за критику заборонено.

(6) Моральний обов'язок вчителя активно протидіяти практиці безчесних і некомпетентних колег.

(7) Вчитель усвідомлює межі між професійним і приватним спілкуванням під час виконання ним своїх професійних обов'язків.

Стаття 25. Взаємовідносини вчителя з адміністрацією навчального закладу

(1) У навчальних закладах дотримується культура спілкування, що виражається у взаємній повазі, доброзичливості і умінні знаходити спільну

мову. Відповідальність за підтримку такої атмосфери покладається на керівника навчального закладу.

(2) Керівник навчального закладу зобов'язаний піклуватися про захист морально-етичних позицій і принципів, особистої гідності, а також достатнє матеріальне забезпечення і соціальний захист, створення належних умов для здійснення фахової діяльності, підвищення фахової кваліфікації підлеглих.

(3) Адміністрація навчального закладу з повагою відноситься до різноманітності політичних, релігійних, філософських поглядів, смаків і думок, створює умови для обміну поглядами, можливості знайти спільну мову. Різні статуси вчителів, кваліфікаційні категорії і обов'язки не повинні перешкоджати рівноправному вираженню всіма вчителями своїх думок і захисту своїх переконань.

(4) Стосунки адміністрації з кожним вчителем базуються на принципах рівноправності. Адміністрація не може вимагати чи збирати інформацію про особисте життя вчителя, не пов'язане з виконанням ним своїх трудових обов'язків.

(5) Оцінки і рішення керівника навчального закладу повинні бути неупередженими, ґрунтуватися на фактах чи реальних заслугах вчителів. Претенденти на більш високу кваліфікаційну категорію повинні відбиратися і підтримуватися незалежно від їх особистої близькості чи покірності керівнику навчального закладу.

Стаття 26. Взаємовідносини вчителя з професійними об'єднаннями

(1) Вчитель має право брати активну участь в роботі професійних об'єднань вчителів, одночасно отримуючи їх захист і підтримку.

(2) Професійні об'єднання вчителів сприяють і надають кожному із своїх членів допомогу у дотриманні та відстоюванні принципів високого професіоналізму, фахової незалежності, моральності та етики.

РОЗДІЛ 6. ВЧИТЕЛЬ І СУСПІЛЬСТВО

Стаття 27. Участь у громадському житті

(1) Вчитель має право займатись у вільний час іншою діяльністю, якщо вона не суперечить законодавству про захист суспільної моралі, про корупцію та загальноприйнятим етичним нормам та не принижує його гідності, а також не завдає шкоди учням і його педагогічній діяльності.

(2) У своїй громадській роботі вчитель пам'ятає про свою підвищену суспільну відповідальність, обумовлену його професійною діяльністю.

(3) Реалізуючи у громадській роботі свій соціальний ідеал, вчитель завжди пам'ятає про свою особливу роль вихователя, носія світла знань.

(4) Вчитель має бути прикладом участі у громадському житті суспільства завдяки своїй неупередженій громадянській позиції, благочинній діяльності.

(5) Авторитет своєї професії чи професіонального співтовариства вчитель спрямовує на захист загальнолюдських цінностей та принципів. Вчитель не повинен зловживати своїм авторитетом для задоволення своїх особистих або політичних інтересів за рахунок учнів.

Стаття 28. Підтримання професійної компетентності

(1) Обов'язок вчителя перед суспільством – свідомо оцінити роль, яку він може взяти на себе в конкретному випадку в залежності від своєї компетентності, інтелекту, обставин та середовища.

(2) Професійна компетентність та авторитет вчителя базується на його здатності бути стриманим, чуйним|чутливим|, доброзичливим, принциповим, творчим, здатним засвоювати передовий досвід|дослід| і передавати його іншим.

(3) Вчитель відповідальний за безперервне підвищення та удосконалення професійного рівня, пошук найкращих методів роботи. Вчитель вимогливий по відношенню до себе і прагне до самовдосконалення. Для нього характерні самоспостереження, самовизначення і самовиховання.

(4) Вчитель здобуває, застосовує і поглиблює наукові знання, поширює відповідну інформацію серед учнів, колег і громадськості, одержує

консультації і використовує допомогу спеціалістів інших спеціальностей, якщо це необхідно.

(5) Вчитель – керівник навчального закладу, формуючи педагогічний колектив, усвідомлює власну відповідальність за підтримку та розвиток професійної компетентності педагогічного колективу.

Стаття 29. Оплата праці вчителя

(1) У державних навчальних закладах вчитель надає освітні та виховні послуги за винагороду, відповідно до встановлених норм праці (норм часу, виробітку, посадові обов'язки) та межах кошторису.

(2) Вчитель захищає своє право на справедливую оцінку і оплату праці, уникає принижень і фінансової дискримінації, працюючи в приватних установах і під час приватної практики.

(3) Вимога вчителем від учнів або їх законних представників будь-яких винагород за свою роботу крім здійснення приватної практики за цивільним договором.

(4) Вчитель (за необхідністю) може погодитися на консультацію чи репетиторство учневі, бажану учнем чи його законними представниками.

(5) Оцінка діяльності вчителя повинна враховувати:

- складність і унікальність запропонованих послуг;
- необхідні вміння та досвід вчителя;
- якість виконуваної роботи.

РОЗДІЛ 7. ЗАСТОСУВАННЯ КОДЕКСУ ТА ВІДПОВІДАЛЬНІСТЬ

Стаття 30. Визнання Кодексу колективом вчителів навчального закладу

Визнання Кодексу колективом вчителів навчального закладу підтверджується офіційною заявою в Комітет з питань педагогічної етики.

Стаття 31. Здійснення контролю за виконанням Кодексу

(1) Виконання Кодексу підтримують та контролюють Комісії педагогічної етики навчальних закладів та професійні об'єднання вчителів, які визнали цей Кодекс.

(2) Вищим органом здійснення контролю за виконанням Кодексу є Комітет з питань педагогічної етики.

(3) У разі виникнення непередбачених Кодексом ситуацій, невизначених питань і суперечок щодо тлумачення, виконання або порушення положень цього Кодексу остаточне рішення приймає Комітет з питань педагогічної етики.

Стаття 32. Комісія педагогічної етики при навчальних закладах

(1) Комісія педагогічної етики навчального закладу формується у складі 7 осіб.

(2) До складу Комісії педагогічної етики навчального закладу включаються 2 представники від адміністрації навчального закладу та 5 представників трудового колективу, делегованих до складу Комісії загальними зборами трудового колективу.

Роботу Комісії очолює голова, який обирається більшістю голосів її членів.

Стаття 33. Комітет з питань педагогічної етики

(1) До складу Комітету з питань педагогічної етики включається представник Міністра освіти і науки, молоді та спорту України, представник Колегії Міністерства освіти і науки, молоді та спорту України, делегованих представників професійних об'єднань вчителів, які обираються до складу Комітету учасниками Всеукраїнської наради представників професійних об'єднань вчителів.

Комітет з питань педагогічної етики очолює голова, який обирається більшістю голосів його членів.

(2) Склад Комітету з питань педагогічної етики затверджується Міністерством освіти та науки, молоді та спорту України.

(3) Забезпечення Комітету з питань педагогічної етики приміщенням, засобами зв'язку, створення необхідних умов для його роботи та проведення засідань здійснює Міністерство освіти та науки, молоді та спорту України.

Стаття 34. Правові наслідки порушення положень Кодексу

(1) У разі порушення Кодексу вчителями або іншими працівниками навчальних закладів, що працюють з дітьми, до винних осіб можуть бути застосовані методи впливу передбачені чинним законодавством.

(2) У кожному випадку невизнання або порушення Кодексу навчальними закладами Комітет з питань педагогічної етики зобов'язаний досліджувати можливі негативні наслідки для учнів та суспільства, а також вживати заходи з їх профілактики і усунення шляхом клопотання перед відповідними організаціями та органами державної влади про дисциплінарні, адміністративні та інші юридичні санкції.

РОЗДІЛ 8. ЗАКЛЮЧНІ ПОЛОЖЕННЯ

(1) Цей Кодекс приймається більшістю голосів учасників Всеукраїнської наради професійних об'єднань вчителів, присутніх на нараді під час його обговорення.

(2) Будь-які зміни та доповнення до цього Кодексу вносяться у порядку, передбаченому для його прийняття.

Професійна майстерність вчителя фізичної культури : навчально-методичний посібник / О.М.Литвиненко. – Миколаїв, МНУ ім.В.О.Сухомлинського, 2014. – 161 с.